



5+1_A

AVRUPA
KONUTLARI

ÇAMLIVADI

Net Alan:

148,60 m²

Net Alan + Açık Balkon:

168,61 m²

Satışa Esas Brüt Alan:

238,54 m² - 238,90 m²

ANAHTAR KESİT



ANAHTAR PLAN

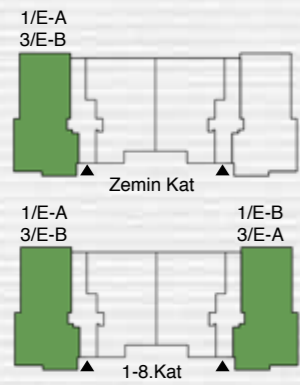

VAZİYET PLANI

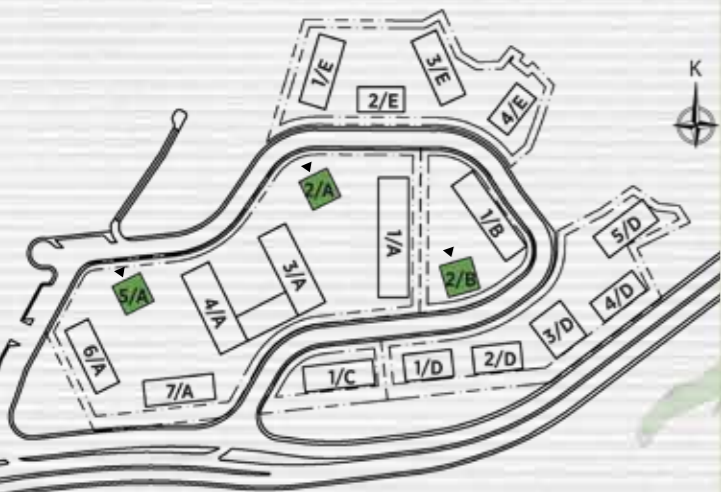

Örnek planlar dairenin bulunduğu blok ve kata göre alt yapıdan kaynaklanan farklılıklar gösterebilir. Yüklenici projenin uygulaması sırasında teknik açıdan gerekli gördüğü değişiklikleri yapma hakkına sahiptir. Oda tefrisleri örnek olarak yapılmış olup, bloklar ve daireler bazında değişiklik gösterebilir.

AVRUPAKENT
GAYRİMENKUL GELİŞTİRME A.Ş.

aksoylar
MERMER SAN. ve
TİC. A.Ş.

5+1 A-T

Net Alan:

148,60 m²

Net Alan + Açık Balkon:

168,61 m²

Satışa Esas Brüt Alan:

238,69 m² - 238,90 m²



ÇAMLIVADI

ANAHTAR KESİT

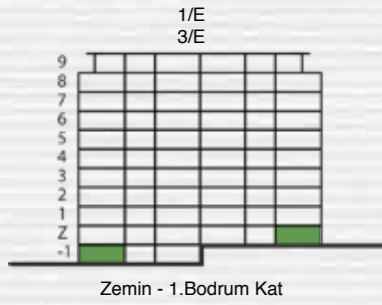

Zemin - 1. Bodrum Kat

ANAHTAR PLAN

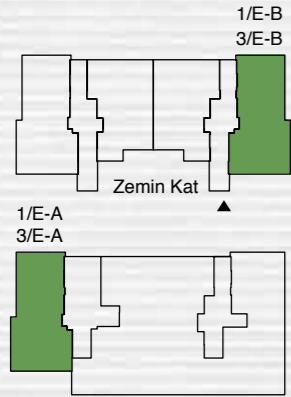

▲ 1. Bodrum Kat

VAZİYET PLANI



Örnek planlar dairenin bulunduğu blok ve kata göre alt yapıdan kaynaklanan farklılıklar gösterebilir. Yüklenici projenin uygulaması sırasında teknik açıdan gerekli gördüğü değişiklikleri yapma hakkına sahiptir. Oda tefrisleri örnek olarak yapılmış olup, bloklar ve daireler bazında değişiklik gösterebilir.



4+1 A

Net Alan:

138,27 m²

Net Alan + Açık Balkon:

150,37 m²

Satışa Esas Brüt Alan:

213,87 m²

AVRUPA
KONUTLARI

ÇAMLIVADI

ANAHTAR KESİT

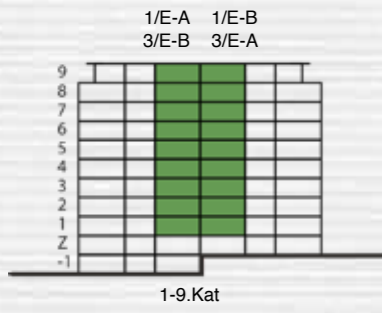

ANAHTAR PLAN

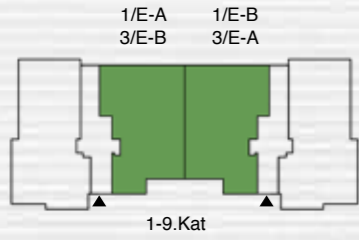

VAZİYET PLANI



Örnek planlar dairenin bulunduğu blok ve kata göre alt yapıdan kaynaklanan farklılıklar gösterebilir. Yüklenici projenin uygulaması sırasında teknik açıdan gerekli gördüğü değişiklikleri yapma hakkına sahiptir. Oda tefrisleri örnek olarak yapılmış olup, bloklar ve daireler bazında değişiklik gösterebilir.

AVRUPAKENT
GAYRİMENKUL GELİŞTİRME A.Ş.

aksoylar
MERMER SAN. ve TIC. A.Ş.

4+1 A-T

Net Alan:

138,27 m²

Net Alan + Açık Balkon:

150,37 m²

Satışa Esas Brüt Alan:

213,87 m²

AVRUPA
KONUTLARI

ÇAMLIVADI

ANAHTAR KESİT

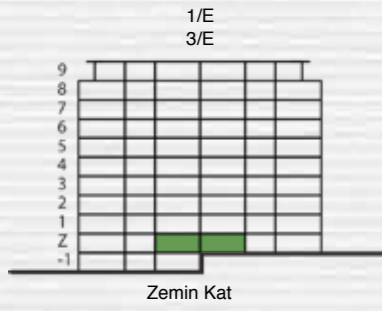

ANAHTAR PLAN

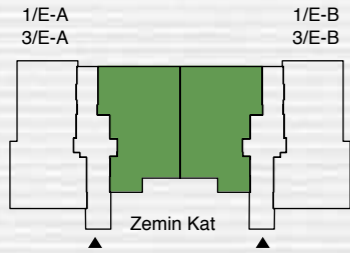

VAZİYET PLANI



Örnek planlar dairenin bulunduğu blok ve kata göre alt yapıdan kaynaklanan farklılıklar gösterebilir. Yüklenici projenin uygulaması sırasında teknik açıdan gerekli gördüğü değişiklikleri yapma hakkına sahiptir. Oda tefişleri örnek olarak yapılmış olup, bloklar ve daireler bazında değişiklik gösterebilir.

AVRUPAKENT
GAYRİMENKUL GELİŞTİRME A.Ş.

aksoylar
MERMER SAN. ve TİC. A.Ş.

4+1 B

Net Alan:

132,41 m²

Net Alan + Açık Balkon:

145,31 m²

Satışa Esas Brüt Alan:

207,10 m²

AVRUPA
KONUTLARI

ÇAMLIVADI

ANAHTAR KESİT



ANAHTAR PLAN



VAZİYET PLANI



Örnek planlar dairenin bulunduğu blok ve kata göre alt yapıdan kaynaklanan farklılıklar gösterebilir. Yüklenici projenin uygulaması sırasında teknik açıdan gerekli gördüğü değişiklikleri yapma hakkına sahiptir. Oda tefrişleri örnek olarak yapılmış olup, bloklar ve daireler bazında değişiklik gösterebilir.

AVRUPAKENT
GAYRİMENKUL GELİŞTİRME A.Ş.

aksoylar
MERMER SAN. ve TİC. A.Ş.

4+1 c

Net Alan:

133,12 m²

Net Alan + Açık Balkon:

146,38 m²

Satışa Esas Brüt Alan:

208,25 m²

AVRUPA
KONUTLARI

ÇAMLIVADI

ANAHTAR KESİT

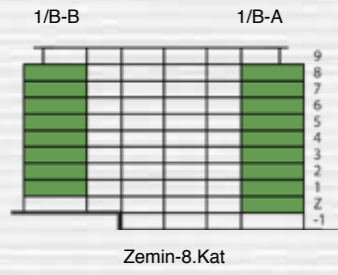

ANAHTAR PLAN

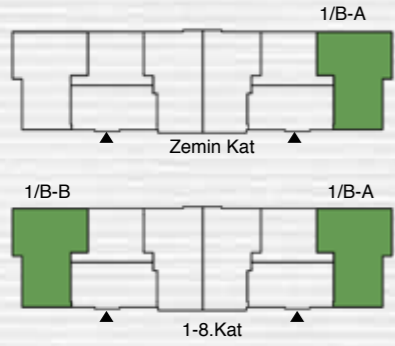

VAZİYET PLANI



Örnek planlar dairenin bulunduğu blok ve kata göre alt yapıdan kaynaklanan farklılıklar gösterebilir. Yüklenici projenin uygulaması sırasında teknik açıdan gerekli gördüğü değişiklikleri yapma hakkına sahiptir. Oda tefrisleri örnek olarak yapılmış olup, bloklar ve daireler bazında değişiklik gösterebilir.

AVRUPAKENT
GAYRİMENKUL GELİŞTİRME A.Ş.

aksoylar
MERMER SAN. ve TİC. A.Ş.

4+1 C-T

Net Alan:

133,12 m²

Net Alan + Açık Balkon:

146,38 m²

Satışa Esas Brüt Alan:

208,25 m²

AVRUPA
KONUTLARI

ÇAMLIVADI

ANAHTAR KESİT



ANAHTAR PLAN

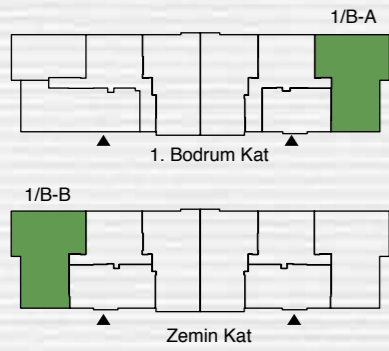

VAZİYET PLANI

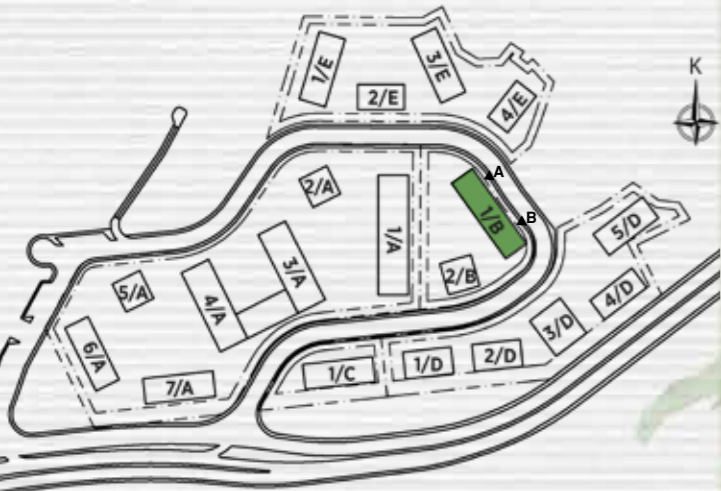

Örnek planlar dairenin bulunduğu blok ve kata göre alt yapıdan kaynaklanan farklılıklar gösterebilir. Yüklenici projenin uygulaması sırasında teknik açıdan gerekli gördüğü değişiklikleri yapma hakkına sahiptir. Oda tefrisleri örnek olarak yapılmış olup, bloklar ve daireler bazında değişiklik gösterebilir.

AVRUPAKENT
GAYRİMENKUL GELİŞTİRME A.Ş.

aksoylar
MERMER SAN. ve TİC. A.Ş.

4+1 D

Net Alan:

136,69 m² - 137,10 m²

Net Alan + Açık Balkon:

145,61 m² - 146,02 m²

Satışa Esas Brüt Alan:

212,33 m²



ANAHTAR KESİT

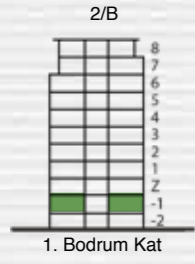

ANAHTAR PLAN

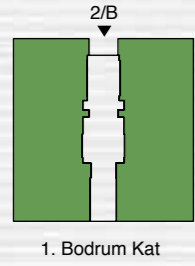

VAZİYET PLANI

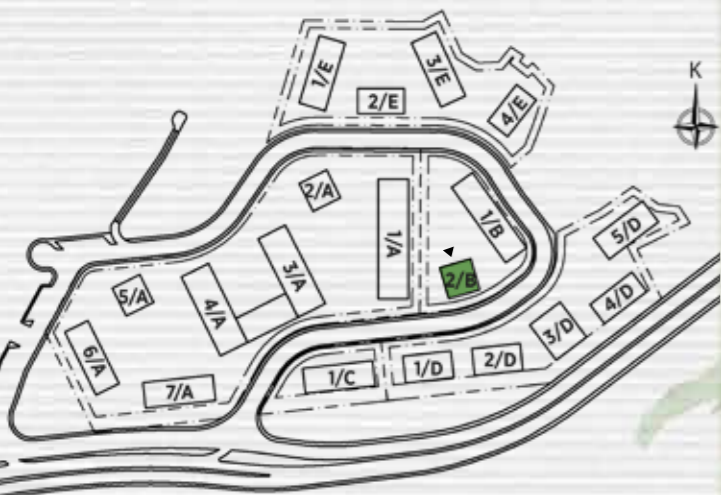

Örnek planlar dairenin bulunduğu blok ve kata göre alt yapıdan kaynaklanan farklılıklar gösterebilir. Yüklenici projenin uygulaması sırasında teknik açıdan gerekli gördüğü değişiklikleri yapma hakkına sahiptir. Oda tefrişleri örnek olarak yapılmış olup, bloklar ve daireler bazında değişiklik gösterebilir.



4+1 D-T

Net Alan:

136,69 m² - 137,10 m²

Net Alan + Açık Balkon:

145,84 m² - 146,25 m²

Satışa Esas Brüt Alan:

210,76 m² - 211,97 m²



ÇAMLIVADI

ANAHTAR KESİT

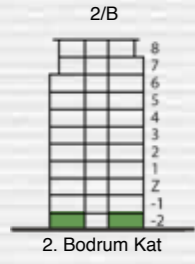

ANAHTAR PLAN

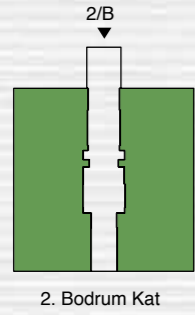

VAZİYET PLANI

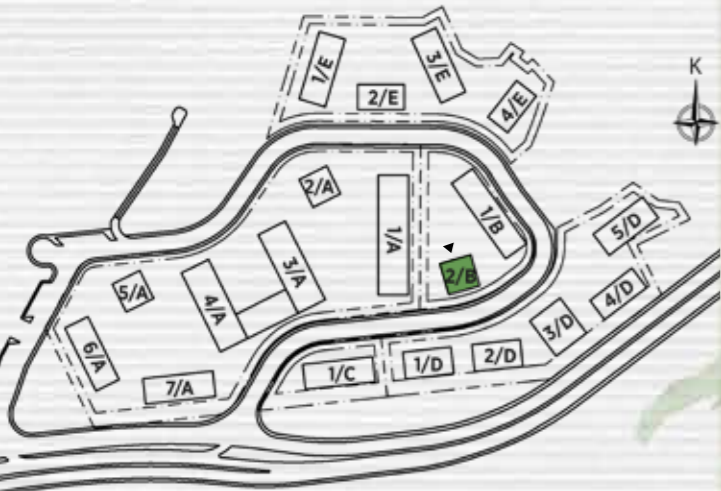

Örnek planlar dairenin bulunduğu blok ve kata göre alt yapıdan kaynaklanan farklılıklar gösterebilir. Yüklenici projenin uygulaması sırasında teknik açıdan gerekli gördüğü değişiklikleri yapma hakkına sahiptir. Oda tefrisleri örnek olarak yapılmış olup, bloklar ve daireler bazında değişiklik gösterebilir.



4+1 D1

Net Alan:

138,64 m²

Net Alan + Açık Balkon:

147,56 m²

Satışa Esas Brüt Alan:

211,11 m²



ANAHTAR KESİT

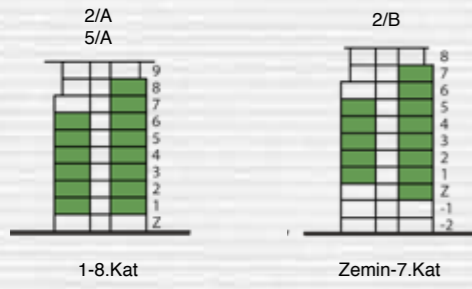

ANAHTAR PLAN

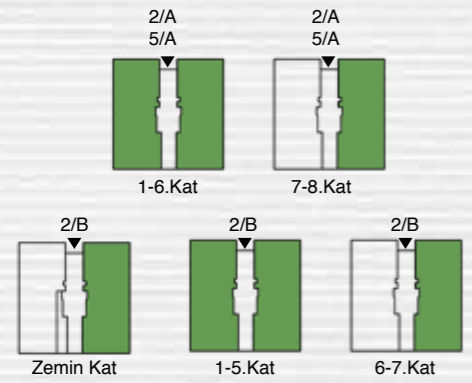

VAZİYET PLANI

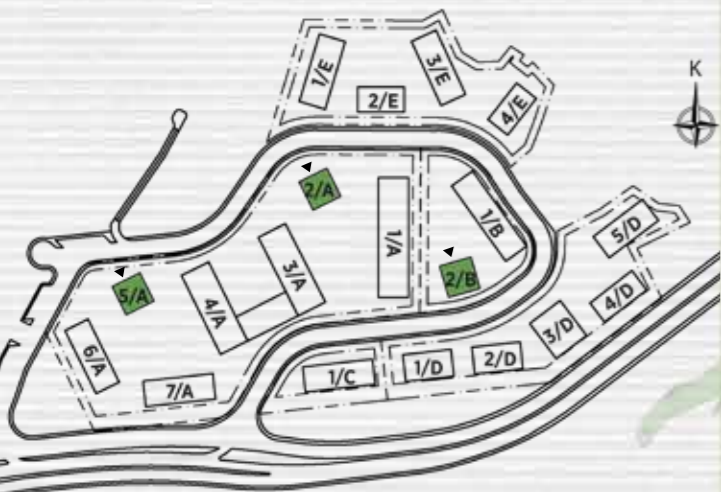

Örnek planlar dairenin bulunduğu blok ve kata göre alt yapıdan kaynaklanan farklılıklar gösterebilir. Yüklenici projenin uygulaması sırasında teknik açıdan gerekli gördüğü değişiklikleri yapma hakkına sahiptir. Oda tefrisleri örnek olarak yapılmış olup, bloklar ve daireler bazında değişiklik gösterebilir.



4+1 D1-T

Net Alan:

138,63 m²

Net Alan + Açık Balkon:

147,78 m²

Satışa Esas Brüt Alan:

210,76 m²



ÇAMLIVADI

ANAHTAR KESİT

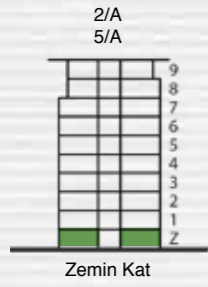

ANAHTAR PLAN

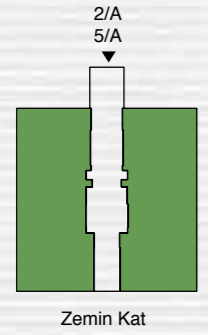

VAZİYET PLANI

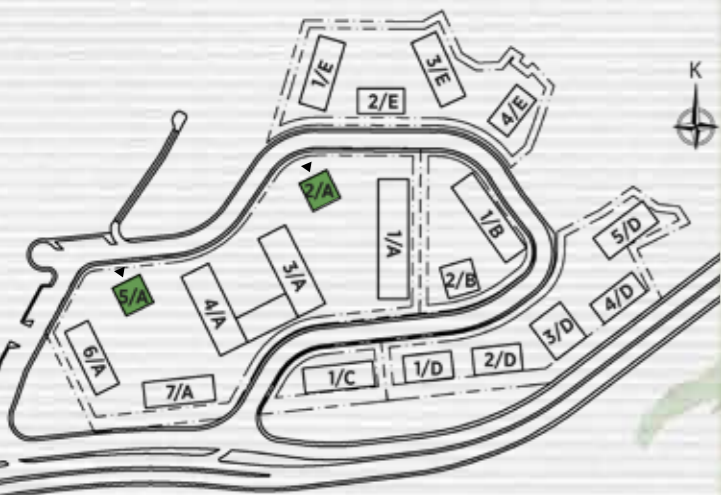

Örnek planlar dairenin bulunduğu blok ve kata göre alt yapıdan kaynaklanan farklılıklar gösterebilir. Yüklenici projenin uygulaması sırasında teknik açıdan gerekli gördüğü değişiklikleri yapma hakkına sahiptir. Oda tefrişleri örnek olarak yapılmış olup, bloklar ve daireler bazında değişiklik gösterebilir.



4+1 D2

Net Alan:

138,17 m²

Net Alan + Açık Balkon:

147,09 m²

Satışa Esas Brüt Alan:

211,11 m²



ANAHTAR KESİT

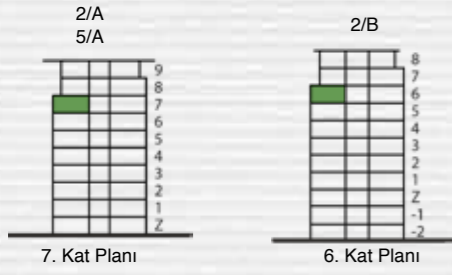

ANAHTAR PLAN

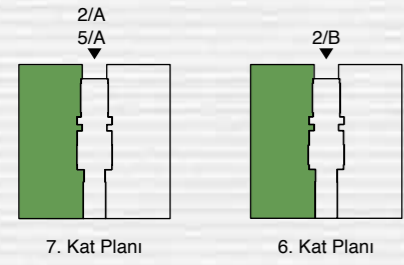

VAZİYET PLANI

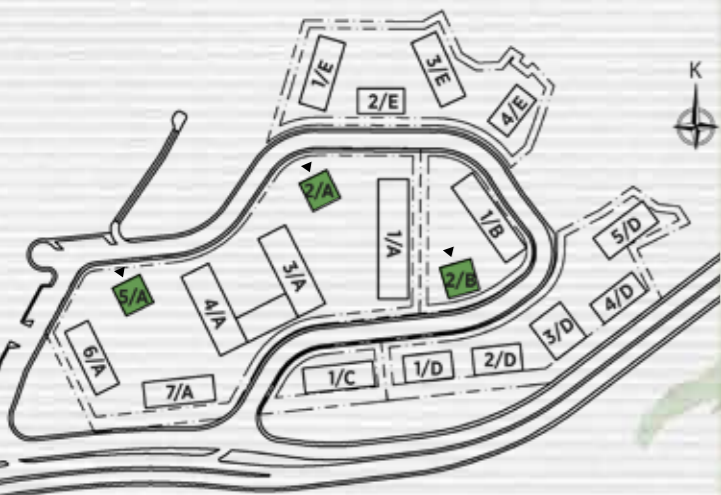

Örnek planlar dairenin bulunduğu blok ve kata göre alt yapıdan kaynaklanan farklılıklar gösterebilir. Yüklenici projenin uygulaması sırasında teknik açıdan gerekli gördüğü değişiklikleri yapma hakkına sahiptir. Oda tefrişleri örnek olarak yapılmış olup, bloklar ve daireler bazında değişiklik gösterebilir.



4+1 E

Net Alan:

143,10 m²

Net Alan + Açık Balkon:

222,89 m²-225,77 m²

Satışa Esas Brüt Alan:

306,42 m² - 309,89 m²



ÇAMLIVADI

ANAHTAR KESİT

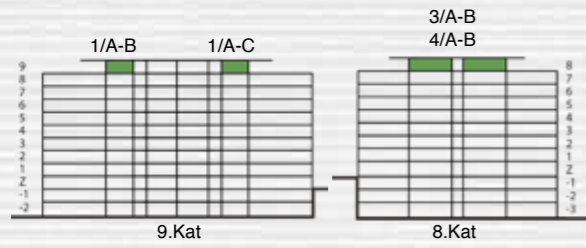

ANAHTAR PLAN

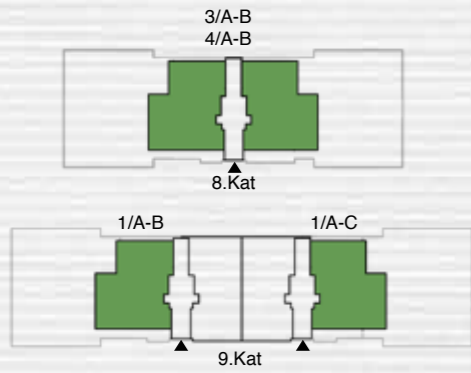

VAZİYET PLANI

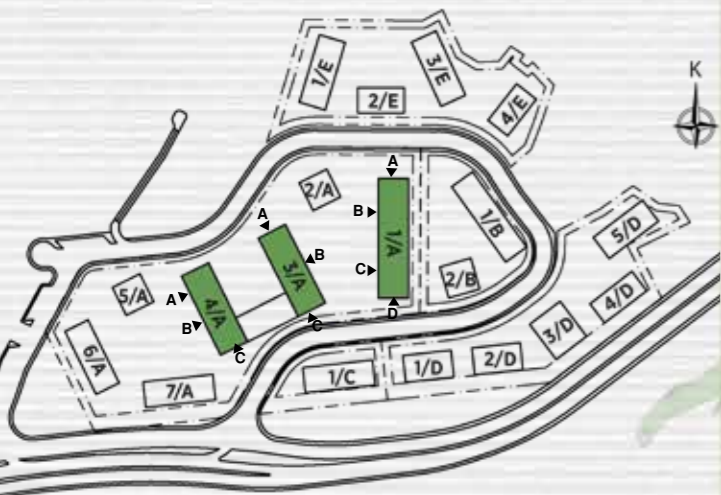

Örnek planlar dairenin bulunduğu blok ve kata göre alt yapıdan kaynaklanan farklılıklar gösterebilir. Yüklenici projenin uygulaması sırasında teknik açıdan gerekli gördüğü değişiklikleri yapma hakkına sahiptir. Oda tefrişleri örnek olarak yapılmış olup, bloklar ve daireler bazında değişiklik gösterebilir.



4+1 F

Net Alan:

146,34 m²

Net Alan + Açık Balkon:

187,01 m²

Satışa Esas Brüt Alan:

262,90 m²

AVRUPA
KONUTLARI

ÇAMLIVADI

ANAHTAR KESİT



ANAHTAR PLAN

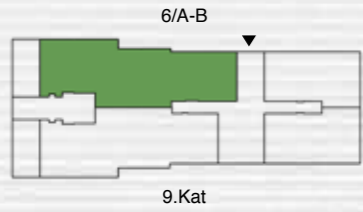

VAZİYET PLANI

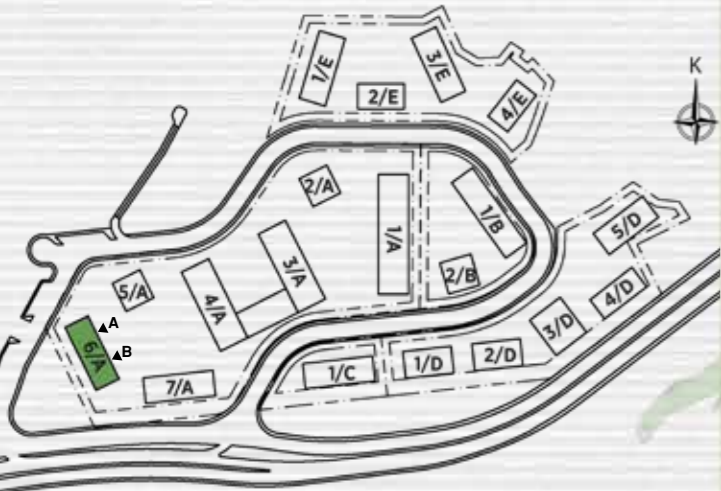

Örnek planlar dairenin bulunduğu blok ve kata göre alt yapıdan kaynaklanan farklılıklar gösterebilir. Yüklenici projenin uygulaması sırasında teknik açıdan gerekli gördüğü değişiklikleri yapma hakkına sahiptir. Oda tefrisleri örnek olarak yapılmış olup, bloklar ve daireler bazında değişiklik gösterebilir.

AVRUPAKENT
GAYRİMENKUL GELİŞTİRME A.Ş.

aksoylar
MERMER SAN. ve TİC. A.Ş.

3+1 A

Net Alan:

119,03 m²

Net Alan + Açık Balkon:

137,29 m²

Satışa Esas Brüt Alan:

192,42 m²

AVRUPA
KONUTLARI

ÇAMLIVADI

ANAHTAR KESİT

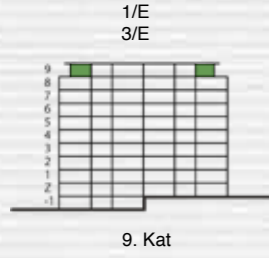

ANAHTAR PLAN

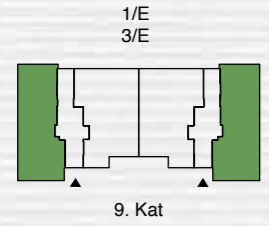

VAZİYET PLANI



Örnek planlar dairenin bulunduğu blok ve kata göre alt yapıdan kaynaklanan farklılıklar gösterebilir. Yüklenici projenin uygulaması sırasında teknik açıdan gerekli gördüğü değişiklikleri yapma hakkına sahiptir. Oda tefrisleri örnek olarak yapılmış olup, bloklar ve daireler bazında değişiklik gösterebilir.

AVRUPAKENT
GAYRİMENKUL GELİŞTİRME A.Ş.

aksoylar
MERMER SAN. ve TİC. A.Ş.

3+1 B1-T

Net Alan:

116,76 m²

Net Alan + Açık Balkon:

126,66 m²

Satışa Esas Brüt Alan:

180,64 m²

AVRUPA
KONUTLARI

ÇAMLIVADI

ANAHTAR KESİT

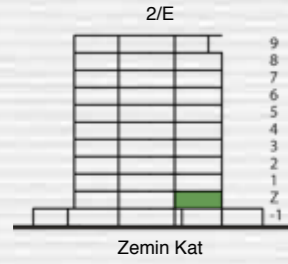

ANAHTAR PLAN

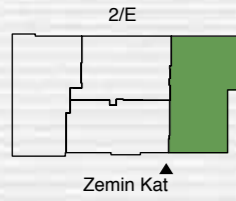

VAZİYET PLANI

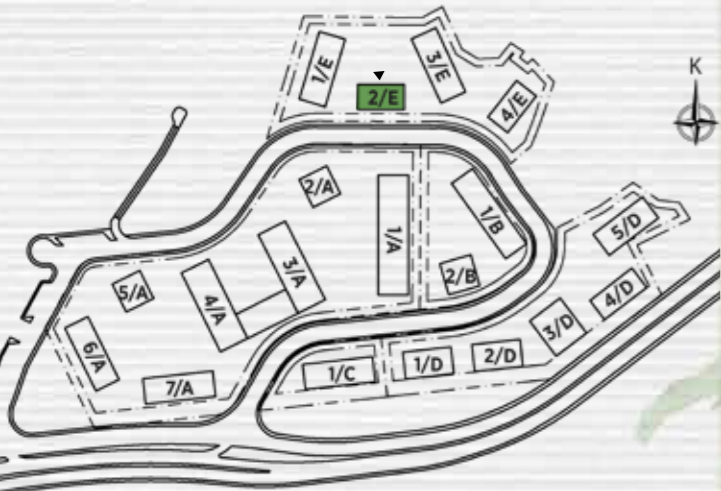

Örnek planlar dairenin bulunduğu blok ve kata göre alt yapıdan kaynaklanan farklılıklar gösterebilir. Yüklenici projenin uygulaması sırasında teknik açıdan gerekli gördüğü değişiklikleri yapma hakkına sahiptir. Oda tefrisleri örnek olarak yapılmış olup, bloklar ve daireler bazında değişiklik gösterebilir.

AVRUPAKENT
GAYRİMENKUL GELİŞTİRME A.Ş.

aksoylar
MERMER SAN. ve TİC. A.Ş.

3+1 c

Net Alan:

114,36 m²

Net Alan + Açık Balkon:

126,04 m²

Satışa Esas Brüt Alan:

181,01 m²



ÇAMLIVADI

ANAHTAR KESİT



1- 8.Kat

ANAHTAR PLAN

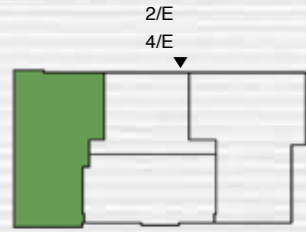

1- 8.Kat

VAZİYET PLANI



Örnek planlar dairenin bulunduğu blok ve kata göre alt yapıdan kaynaklanan farklılıklar gösterebilir. Yüklenici projenin uygulaması sırasında teknik açıdan gerekli gördüğü değişiklikleri yapma hakkına sahiptir. Oda tefrişleri örnek olarak yapılmış olup, bloklar ve daireler bazında değişiklik gösterebilir.



3+1 C-T

Net Alan:

114,36 m²

Net Alan + Açık Balkon:

126,04 m²

Satışa Esas Brüt Alan:

181,01 m²

AVRUPA
KONUTLARI

ÇAMLIVADI

ANAHTAR KESİT

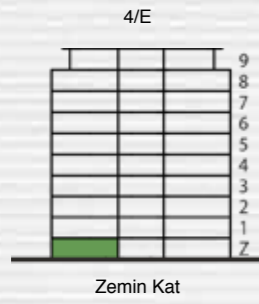

ANAHTAR PLAN

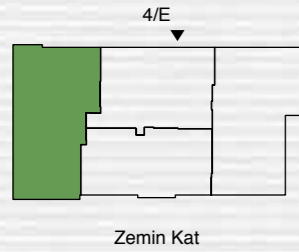

VAZİYET PLANI



Örnek planlar dairenin bulunduğu blok ve kata göre alt yapıdan kaynaklanan farklılıklar gösterebilir. Yüklenici projenin uygulaması sırasında teknik açıdan gerekli gördüğü değişiklikleri yapma hakkına sahiptir. Oda tefrisleri örnek olarak yapılmış olup, bloklar ve daireler bazında değişiklik gösterebilir.

AVRUPAKENT
GAYRİMENKUL GELİŞTİRME A.Ş.

aksoylar
MERMER SAN. ve TİC. A.Ş.

3+1 C1-T

Net Alan:

114,36 m²

Net Alan + Açık Balkon:

126,04 m²

Satışa Esas Brüt Alan:

181,01 m²



ÇAMLIVADI

ANAHTAR KESİT

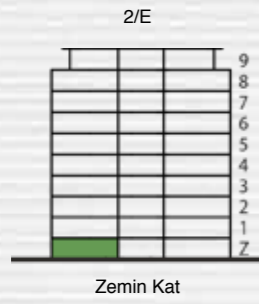

ANAHTAR PLAN

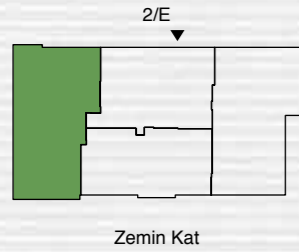

VAZİYET PLANI

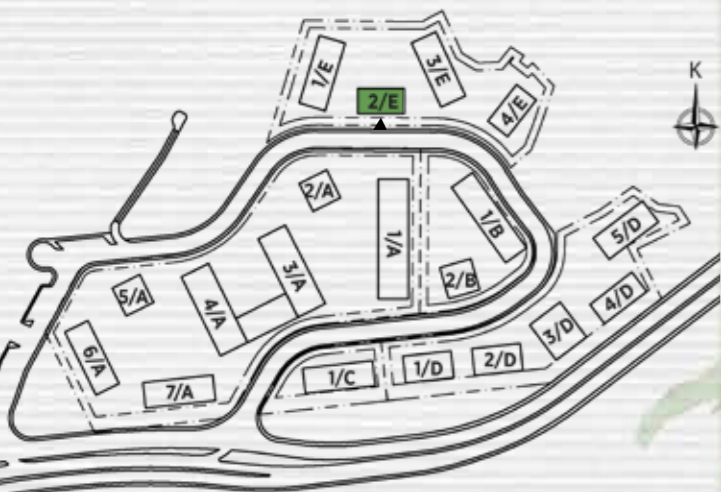

Örnek planlar dairenin bulunduğu blok ve kata göre alt yapıdan kaynaklanan farklılıklar gösterebilir. Yüklenici projenin uygulaması sırasında teknik açıdan gerekli gördüğü değişiklikleri yapma hakkına sahiptir. Oda tefrişleri örnek olarak yapılmış olup, bloklar ve daireler bazında değişiklik gösterebilir.



3+1 D

Net Alan:

122,41 m²

Net Alan + Açık Balkon:

177,70 m²

Satışa Esas Brüt Alan:

244,27 m²

AVRUPA
KONUTLARI

ÇAMLIVADI

ANAHTAR KESİT

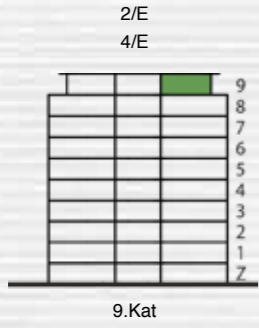

ANAHTAR PLAN



VAZİYET PLANI



Örnek planlar dairenin bulunduğu blok ve kata göre alt yapıdan kaynaklanan farklılıklar gösterebilir. Yüklenici projenin uygulaması sırasında teknik açıdan gerekli gördüğü değişiklikleri yapma hakkına sahiptir. Oda tefrişleri örnek olarak yapılmış olup, bloklar ve daireler bazında değişiklik gösterebilir.

AVRUPAKENT
GAYRİMENKUL GELİŞTİRME A.Ş.

aksoylar
MERMER SAN. ve TIC. A.Ş.

3+1 E

Net Alan:

115,84 m²

Net Alan + Açık Balkon:

127,89 m²

Satışa Esas Brüt Alan:

181,85 m²-181,90 m²



ÇAMLIVADI

ANAHTAR KESİT

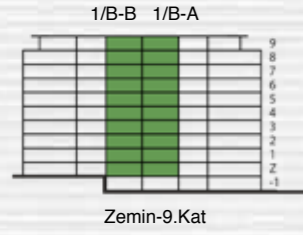

ANAHTAR PLAN

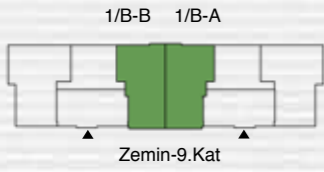

VAZİYET PLANI

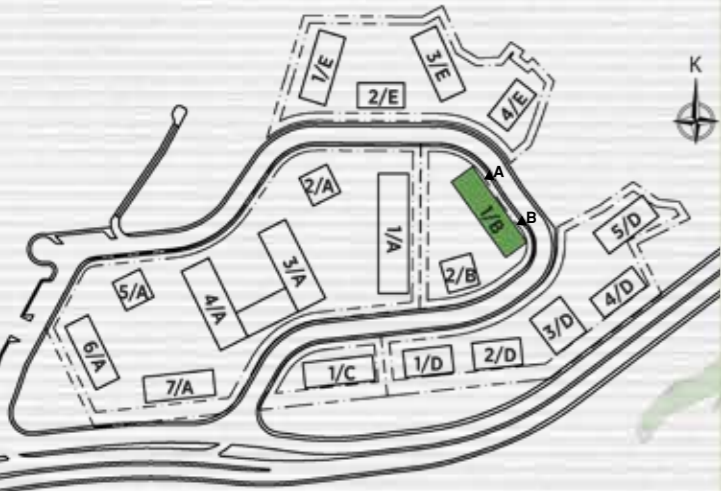

Örnek planlar dairenin bulunduğu blok ve kata göre alt yapıdan kaynaklanan farklılıklar gösterebilir. Yüklenici projenin uygulaması sırasında teknik açıdan gerekli gördüğü değişiklikleri yapma hakkına sahiptir. Oda tefrişleri örnek olarak yapılmış olup, bloklar ve daireler bazında değişiklik gösterebilir.



3+1 E-T

Net Alan:

115,84 m²

Net Alan + Açık Balkon:

127,89 m²

Satışa Esas Brüt Alan:

181,63 m²



ÇAMLIVADI

ANAHTAR KESİT

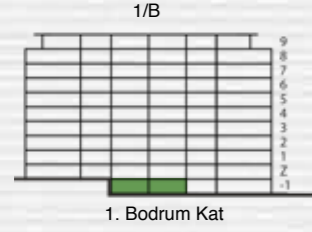

ANAHTAR PLAN

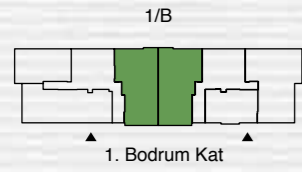

VAZİYET PLANI

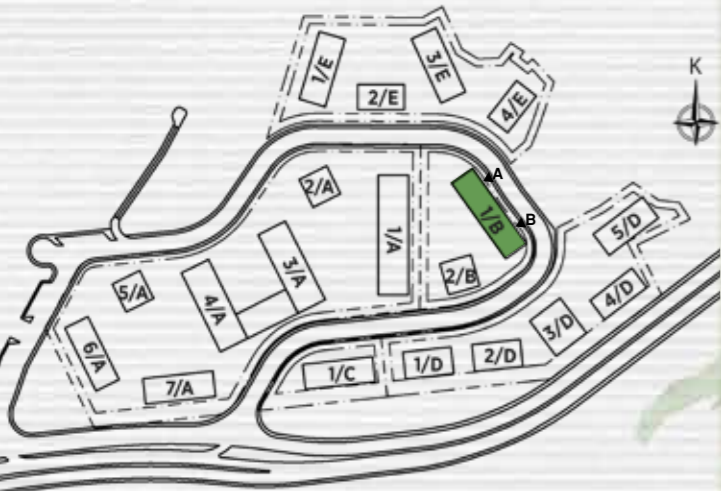

Örnek planlar dairenin bulunduğu blok ve kata göre alt yapıdan kaynaklanan farklılıklar gösterebilir. Yüklenici projenin uygulaması sırasında teknik açıdan gerekli gördüğü değişiklikleri yapma hakkına sahiptir. Oda tefrişleri örnek olarak yapılmış olup, bloklar ve daireler bazında değişiklik gösterebilir.



3+1_F

Net Alan:

122,86 m²

Net Alan + Açık Balkon:

178,34 m²

Satışa Esas Brüt Alan:

245,00 m²

AVRUPA
KONUTLARI

ÇAMLIVADI

ANAHTAR KESİT

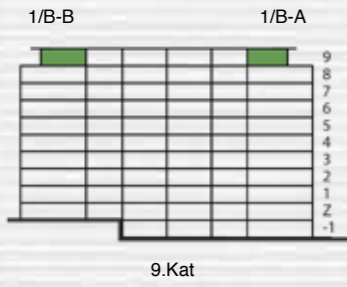

ANAHTAR PLAN

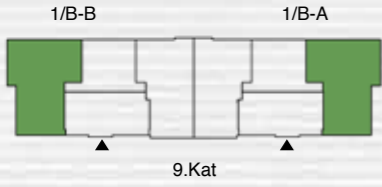

VAZİYET PLANI



Örnek planlar dairenin bulunduğu blok ve kata göre alt yapıdan kaynaklanan farklılıklar gösterebilir. Yüklenici projenin uygulaması sırasında teknik açıdan gerekli gördüğü değişiklikleri yapma hakkına sahiptir. Oda tefrişleri örnek olarak yapılmış olup, bloklar ve daireler bazında değişiklik gösterebilir.

AVRUPAKENT
GAYRİMENKUL GELİŞTİRME A.Ş.

aksoylar
MERMER SAN. ve TİC. A.Ş.

3+1 G

Net Alan:

112,50 m²

Net Alan + Açık Balkon:

121,42 m²

Satışa Esas Brüt Alan:

175,60 m²



ANAHTAR KESİT

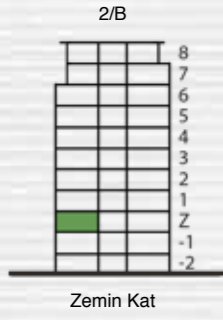

ANAHTAR PLAN

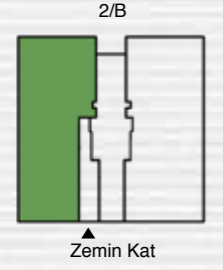

VAZİYET PLANI



Örnek planlar dairenin bulunduğu blok ve kata göre alt yapıdan kaynaklanan farklılıklar gösterebilir. Yüklenici projenin uygulaması sırasında teknik açıdan gerekli gördüğü değişiklikleri yapma hakkına sahiptir. Oda tefrişleri örnek olarak yapılmış olup, bloklar ve daireler bazında değişiklik gösterebilir.



3+1_H

Net Alan:

121,75 m²

Net Alan + Açık Balkon:

149,77 m²

Satışa Esas Brüt Alan:

211,57 m²

AVRUPA
KONUTLARI

ÇAMLIVADI

ANAHTAR KESİT

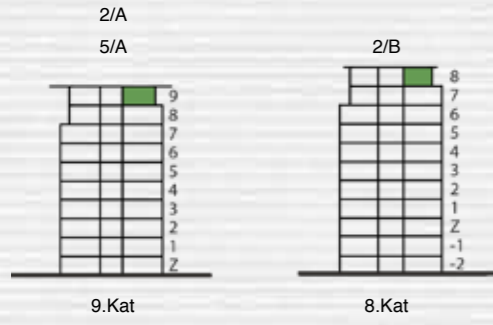

ANAHTAR PLAN

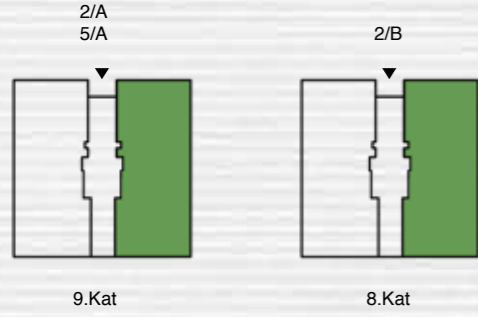

VAZİYET PLANI

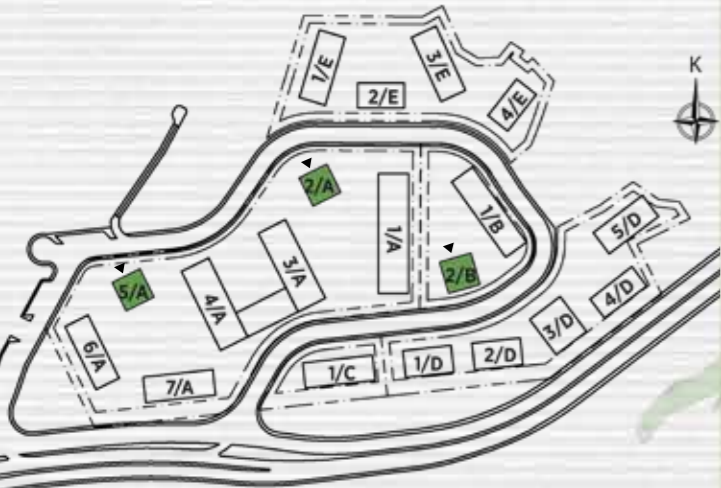

Örnek planlar dairenin bulunduğu blok ve kata göre alt yapıdan kaynaklanan farklılıklar gösterebilir. Yüklenici projenin uygulaması sırasında teknik açıdan gerekli gördüğü değişiklikleri yapma hakkına sahiptir. Oda tefrişleri örnek olarak yapılmış olup, bloklar ve daireler bazında değişiklik gösterebilir.

AVRUPAKENT
GAYRİMENKUL GELİŞTİRME A.Ş.

aksoylar
MERMER SAN. ve TİC. A.Ş.

3+1

Net Alan:

118,59 m²-118,73 m²

Net Alan + Açık Balkon:

127,60 m²-127,74 m²

Satışa Esas Brüt Alan:

181,91 m²-182,29 m²



ÇAMLIVADI

ANAHTAR KESİT

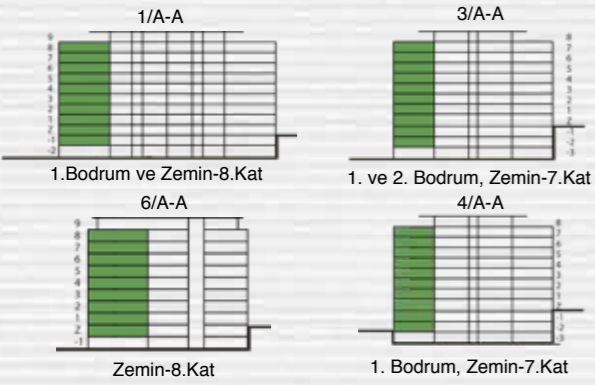

ANAHTAR PLAN

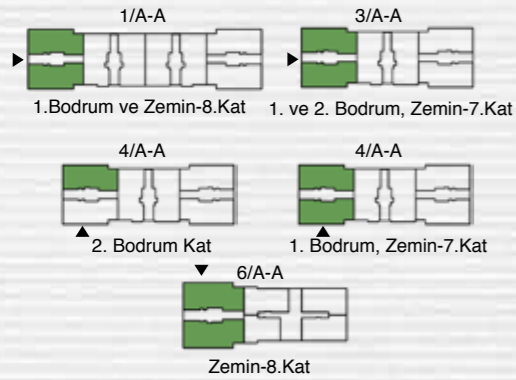

VAZİYET PLANI



Örnek planlar dairenin bulunduğu blok ve kata göre alt yapıdan kaynaklanan farklılıklar gösterebilir. Yüklenici projenin uygulaması sırasında teknik açıdan gerekli gördüğü değişiklikleri yapma hakkına sahiptir. Oda tefrişleri örnek olarak yapılmış olup, bloklar ve daireler bazında değişiklik gösterebilir.



3+1₁₁

Net Alan:

118,73 m²

Net Alan + Açık Balkon:

127,54 m²

Satışa Esas Brüt Alan:

182,16 m²-182,29 m²

AVRUPA
KONUTLARI

ÇAMLIVADI

ANAHTAR KESİT

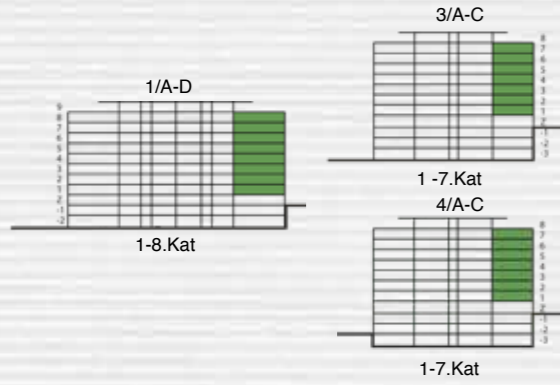

ANAHTAR PLAN

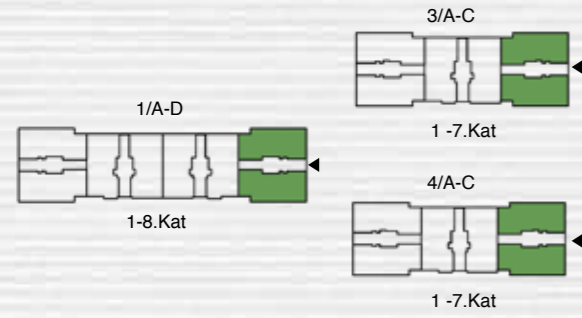

VAZİYET PLANI



Örnek planlar dairenin bulunduğu blok ve kata göre alt yapıdan kaynaklanan farklılıklar gösterebilir. Yüklenici projenin uygulaması sırasında teknik açıdan gerekli gördüğü değişiklikleri yapma hakkına sahiptir. Oda tefrişleri örnek olarak yapılmış olup, bloklar ve daireler bazında değişiklik gösterebilir.

AVRUPAKENT
GAYRİMENKUL GELİŞTİRME A.Ş.

aksoylar
MERMER SAN. ve TİC. A.Ş.

3+1 I-T

Net Alan:

118,73 m²

Net Alan + Açık Balkon:

127,74 m²

Satışa Esas Brüt Alan:

182,16 m² - 182,29 m²

AVRUPA
KONUTLARI

ÇAMLIVADI

ANAHTAR KESİT

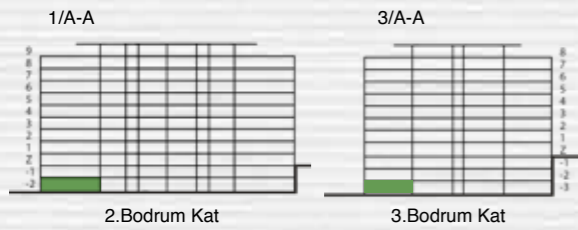

ANAHTAR PLAN

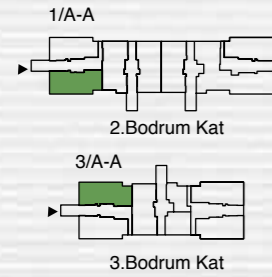

VAZİYET PLANI



Örnek planlar dairenin bulunduğu blok ve kata göre alt yapıdan kaynaklanan farklılıklar gösterebilir. Yüklenici projenin uygulaması sırasında teknik açıdan gerekli gördüğü değişiklikleri yapma hakkına sahiptir. Oda tefrisleri örnek olarak yapılmış olup, bloklar ve daireler bazında değişiklik gösterebilir.

AVRUPAKENT
GAYRİMENKUL GELİŞTİRME A.Ş.

aksoylar
MERMER SAN. ve TİC. A.Ş.

3+1 11-T

Net Alan:

118,73 m²

Net Alan + Açık Balkon:

127,54 m²

Satışa Esas Brüt Alan:

182,16 m²

AVRUPA
KONUTLARI

ÇAMLIVADI

ANAHTAR KESİT

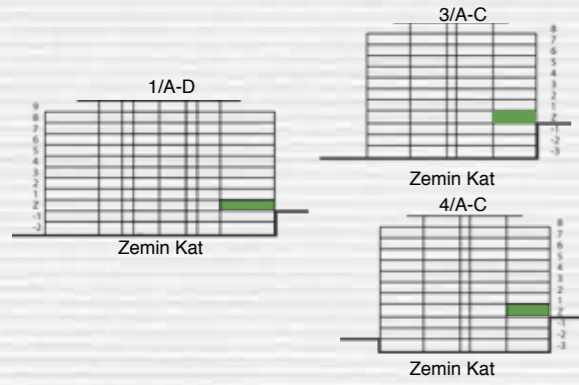

ANAHTAR PLAN

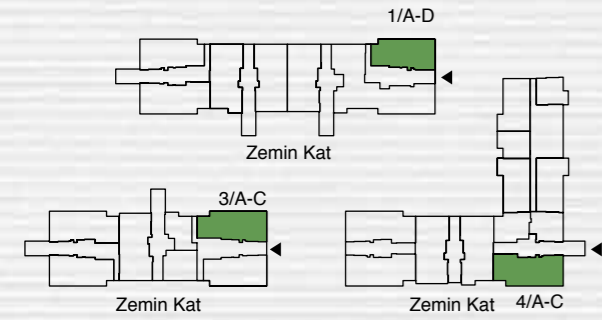

VAZİYET PLANI



Örnek planlar dairenin bulunduğu blok ve kata göre alt yapıdan kaynaklanan farklılıklar gösterebilir. Yüklenici projenin uygulaması sırasında teknik açıdan gerekli gördüğü değişiklikleri yapma hakkına sahiptir. Oda tefrişleri örnek olarak yapılmış olup, bloklar ve daireler bazında değişiklik gösterebilir.

AVRUPAKENT
GAYRİMENKUL GELİŞTİRME A.Ş.

aksoylar
MERMER SAN. ve TİC. A.Ş.

3+1_J

Net Alan:

119,29 m²

Net Alan + Açık Balkon:

131,24 m²

Satışa Esas Brüt Alan:

185,90 m² - 187,53 m²

AVRUPA
KONUTLARI

ÇAMLIVADI

ANAHTAR KESİT

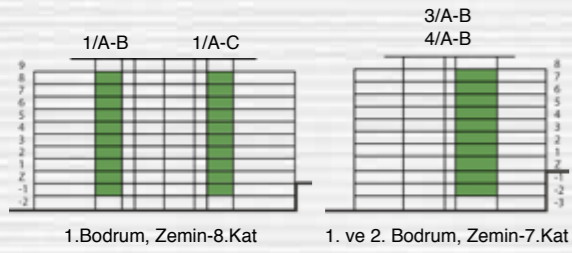

ANAHTAR PLAN

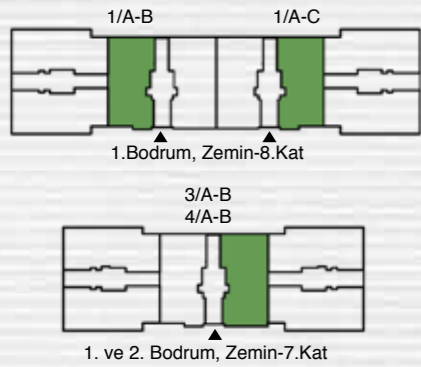

VAZİYET PLANI

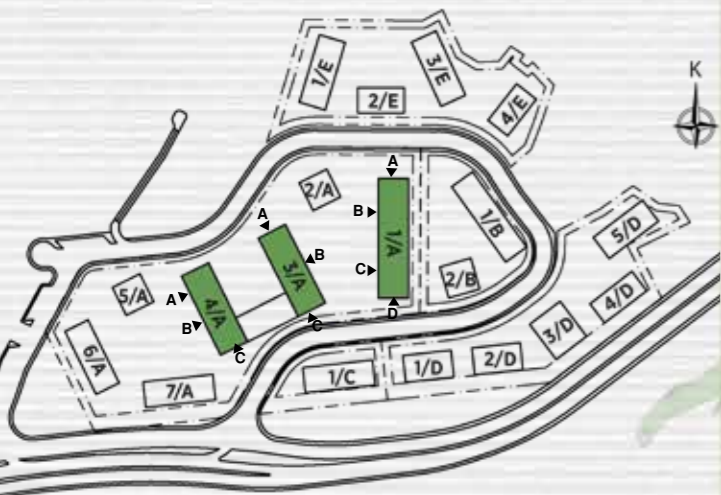

Örnek planlar dairenin bulunduğu blok ve kata göre alt yapıdan kaynaklanan farklılıklar gösterebilir. Yüklenici projenin uygulaması sırasında teknik açıdan gerekli gördüğü değişiklikleri yapma hakkına sahiptir. Oda tefrişleri örnek olarak yapılmış olup, bloklar ve daireler bazında değişiklik gösterebilir.

AVRUPAKENT
GAYRİMENKUL GELİŞTİRME A.Ş.

aksoylar
MERMER SAN. ve TİC. A.Ş.

3+1 J-T

Net Alan:

119,29 m²

Net Alan + Açık Balkon:

131,24 m²

Satışa Esas Brüt Alan:

186,01 m²

AVRUPA
KONUTLARI

ÇAMLIVADI

ANAHTAR KESİT

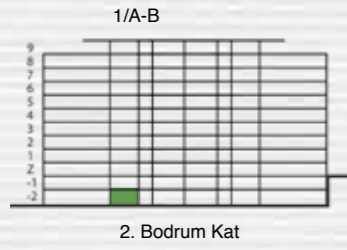

ANAHTAR PLAN

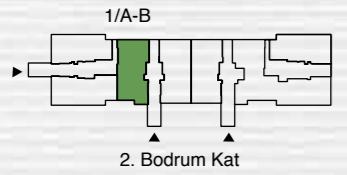

VAZİYET PLANI

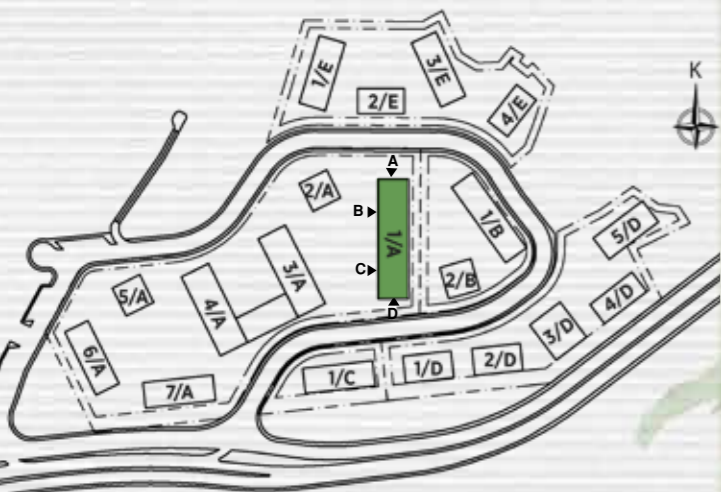

Örnek planlar dairenin bulunduğu blok ve kata göre alt yapıdan kaynaklanan farklılıklar gösterebilir. Yüklenici projenin uygulaması sırasında teknik açıdan gerekli gördüğü değişiklikleri yapma hakkına sahiptir. Oda tefrişleri örnek olarak yapılmış olup, bloklar ve daireler bazında değişiklik gösterebilir.

AVRUPAKENT
GAYRİMENKUL GELİŞTİRME A.Ş.

aksoylar
MERMER SAN. ve TIC. A.Ş.

3+1 J1

Net Alan:

119,29 m²

Net Alan + Açık Balkon:

133,43 m²

Satışa Esas Brüt Alan:

189,25 m² - 189,31 m²

AVRUPA
KONUTLARI

ÇAMLIVADI

ANAHTAR KESİT



ANAHTAR PLAN

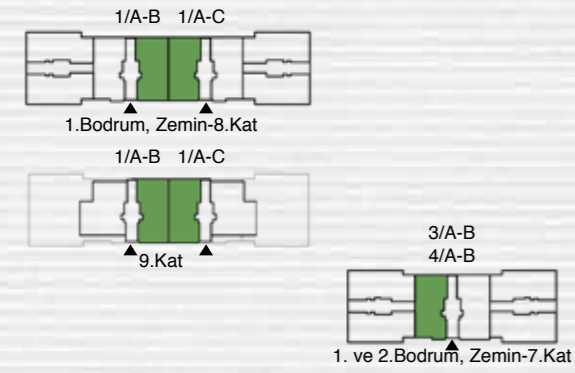

VAZİYET PLANI



Örnek planlar dairenin bulunduğu blok ve kata göre alt yapıdan kaynaklanan farklılıklar gösterebilir. Yüklenici projenin uygulaması sırasında teknik açıdan gerekli gördüğü değişiklikleri yapma hakkına sahiptir. Oda tefrişleri örnek olarak yapılmış olup, bloklar ve daireler bazında değişiklik gösterebilir.

AVRUPAKENT
GAYRİMENKUL GELİŞTİRME A.Ş.

aksoylar
MERMER SAN. ve TİC. A.Ş.

3+1_K

Net Alan:

118,97 m²

Net Alan + Açık Balkon:

126,27 m²

Satışa Esas Brüt Alan:

182,97 m²

AVRUPA
KONUTLARI

ÇAMLIVADI

ANAHTAR KESİT

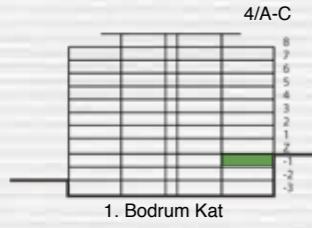

ANAHTAR PLAN

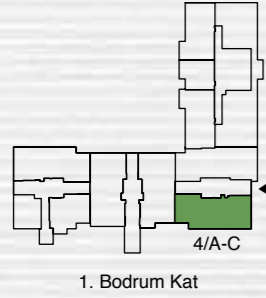

VAZİYET PLANI



Örnek planlar dairenin bulunduğu blok ve kata göre alt yapıdan kaynaklanan farklılıklar gösterebilir. Yüklenici projenin uygulaması sırasında teknik açıdan gerekli gördüğü değişiklikleri yapma hakkına sahiptir. Oda tefrişleri örnek olarak yapılmış olup, bloklar ve daireler bazında değişiklik gösterebilir.

AVRUPAKENT
GAYRİMENKUL GELİŞTİRME A.Ş.

aksoylar
MERMER SAN. ve TİC. A.Ş.

3+1 K-T

Net Alan:

118,97 m²

Net Alan + Açık Balkon:

126,27 m²

Satışa Esas Brüt Alan:

182,97 m²



ÇAMLIVADI

ANAHTAR KESİT

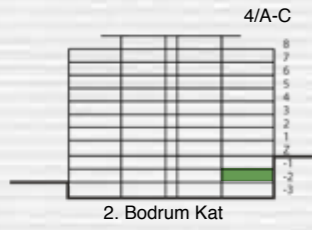

ANAHTAR PLAN

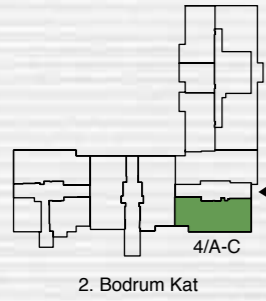

VAZİYET PLANI



Örnek planlar dairenin bulunduğu blok ve kata göre alt yapıdan kaynaklanan farklılıklar gösterebilir. Yüklenici projenin uygulaması sırasında teknik açıdan gerekli gördüğü değişiklikleri yapma hakkına sahiptir. Oda tefrisleri örnek olarak yapılmış olup, bloklar ve daireler bazında değişiklik gösterebilir.



3+1 L

Net Alan:

118,98 m²

Net Alan + Açık Balkon:

131,95 m²

Satışa Esas Brüt Alan:

188,03 m²

AVRUPA
KONUTLARI

ÇAMLIVADI

ANAHTAR KESİT

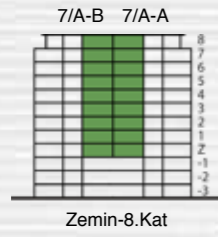

ANAHTAR PLAN

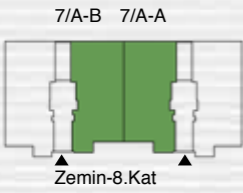

VAZİYET PLANI

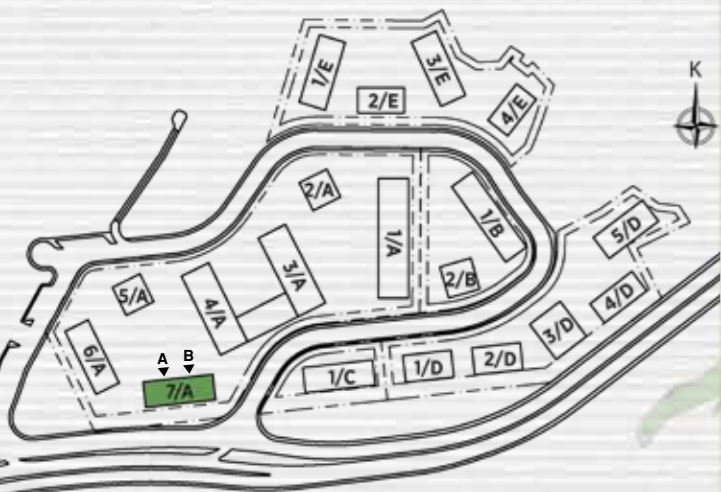

Örnek planlar dairenin bulunduğu blok ve kata göre alt yapıdan kaynaklanan farklılıklar gösterebilir. Yüklenici projenin uygulaması sırasında teknik açıdan gerekli gördüğü değişiklikleri yapma hakkına sahiptir. Oda tefrisleri örnek olarak yapılmış olup, bloklar ve daireler bazında değişiklik gösterebilir.

AVRUPAKENT
GAYRİMENKUL GELİŞTİRME A.Ş.

aksoylar
MERMER SAN. ve TİC. A.Ş.

3+1 L1

Net Alan:

118,80 m²

Net Alan + Açık Balkon:

131,77 m²

Satışa Esas Brüt Alan:

188,02 m²

AVRUPA
KONUTLARI

ÇAMLIVADI

ANAHTAR KESİT



ANAHTAR PLAN

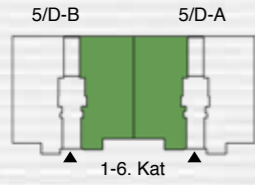

VAZİYET PLANI

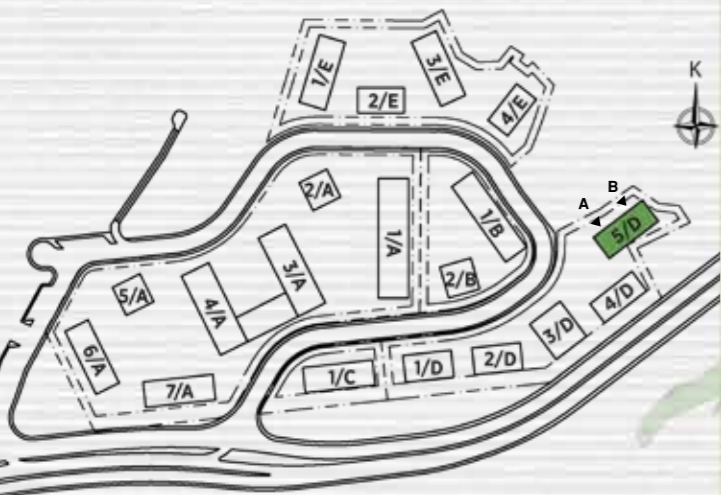

Örnek planlar dairenin bulunduğu blok ve kata göre alt yapıdan kaynaklanan farklılıklar gösterebilir. Yüklenici projenin uygulaması sırasında teknik açıdan gerekli gördüğü değişiklikleri yapma hakkına sahiptir. Oda tefrişleri örnek olarak yapılmış olup, bloklar ve daireler bazında değişiklik gösterebilir.

AVRUPAKENT
GAYRİMENKUL GELİŞTİRME A.Ş.

aksoylar
MERMER SAN. ve TİC. A.Ş.

3+1 L1-T

Net Alan:

118,8 m²

Net Alan + Açık Balkon:

131,77 m²

Satışa Esas Brüt Alan:

188,02 m²

AVRUPA
KONUTLARI

ÇAMLIVADI

ANAHTAR KESİT

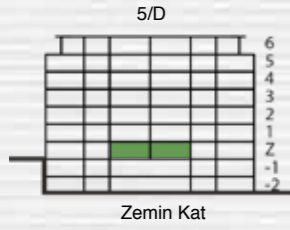

ANAHTAR PLAN

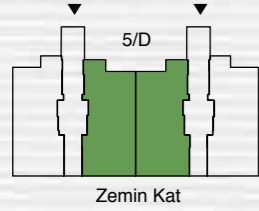

VAZİYET PLANI

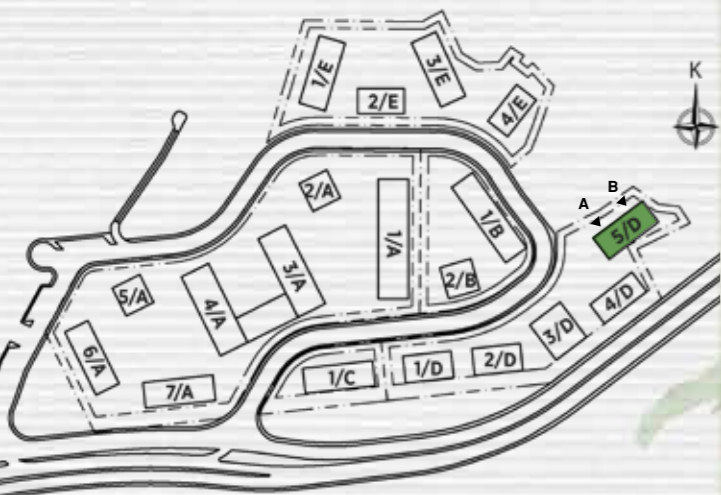

Örnek planlar dairenin bulunduğu blok ve kata göre alt yapıdan kaynaklanan farklılıklar gösterebilir. Yüklenici projenin uygulaması sırasında teknik açıdan gerekli gördüğü değişiklikleri yapma hakkına sahiptir. Oda tefrişleri örnek olarak yapılmış olup, bloklar ve daireler bazında değişiklik gösterebilir.

AVRUPAKENT
GAYRİMENKUL GELİŞTİRME A.Ş.

aksoylar
MERMER SAN. ve TİC. A.Ş.

3+1 M

Net Alan:

115,89 m²

Net Alan + Açık Balkon:

128,88 m²

Satışa Esas Brüt Alan:

184,87 m²

AVRUPA
KONUTLARI

ÇAMLIVADI

ANAHTAR KESİT

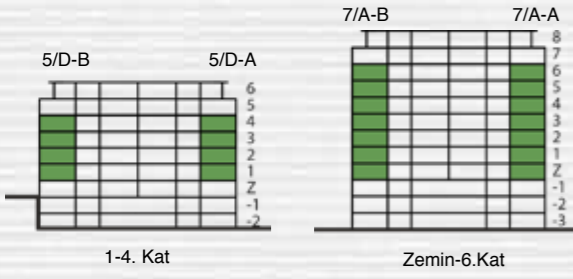

ANAHTAR PLAN

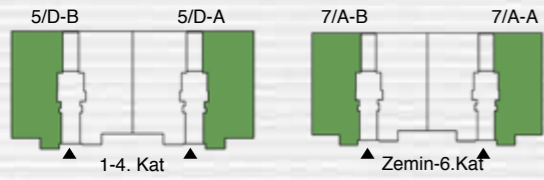

VAZİYET PLANI

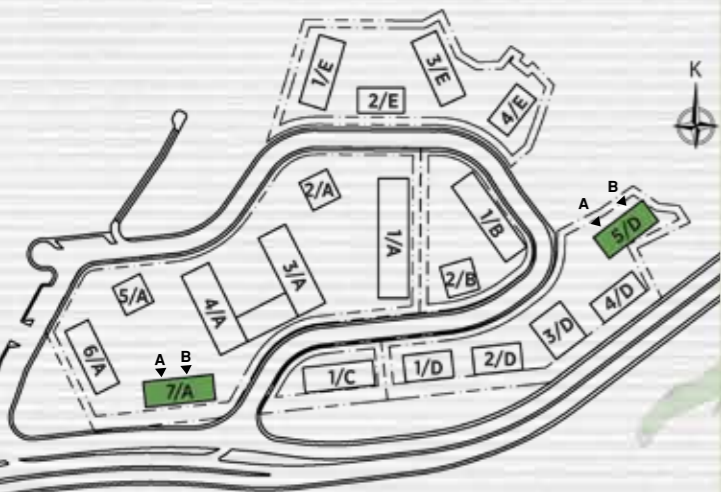

Örnek planlar dairenin bulunduğu blok ve kata göre alt yapıdan kaynaklanan farklılıklar gösterebilir. Yüklenici projenin uygulaması sırasında teknik açıdan gerekli gördüğü değişiklikleri yapma hakkına sahiptir. Oda tefrişleri örnek olarak yapılmış olup, bloklar ve daireler bazında değişiklik gösterebilir.

AVRUPAKENT
GAYRİMENKUL GELİŞTİRME A.Ş.

aksoylar
MERMER SAN. ve TİC. A.Ş.

3+1 M1

Net Alan:

115,68 m²

Net Alan + Açık Balkon:

128,67 m²

Satışa Esas Brüt Alan:

184,87 m²

AVRUPA
KONUTLARI

ÇAMLIVADI

ANAHTAR KESİT

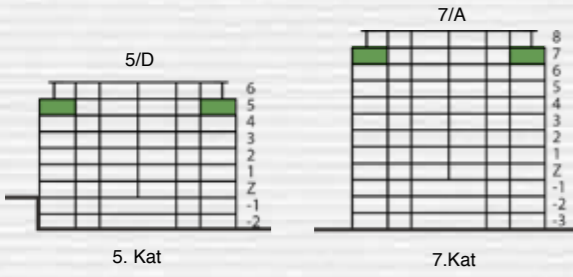

ANAHTAR PLAN

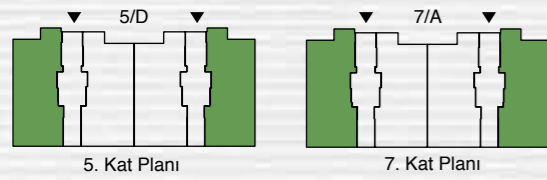

VAZİYET PLANI

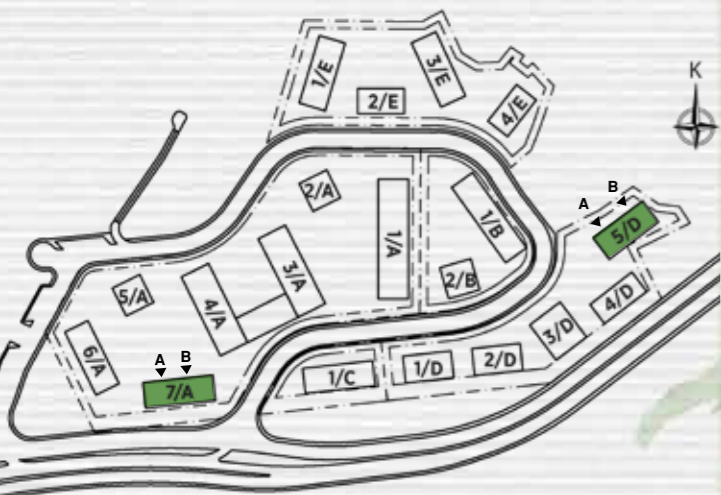

Örnek planlar dairenin bulunduğu blok ve kata göre alt yapıdan kaynaklanan farklılıklar gösterebilir. Yüklenici projenin uygulaması sırasında teknik açıdan gerekli gördüğü değişiklikleri yapma hakkına sahiptir. Oda tefrisleri örnek olarak yapılmış olup, bloklar ve daireler bazında değişiklik gösterebilir.

AVRUPAKENT
GAYRİMENKUL GELİŞTİRME A.Ş.

aksoylar
MERMER SAN. ve TİC. A.Ş.

3+1 M-T

Net Alan:

115,89 m²

Net Alan + Açık Balkon:

128,88 m²

Satışa Esas Brüt Alan:

184,87 m²

AVRUPA
KONUTLARI

ÇAMLIVADI

ANAHTAR KESİT

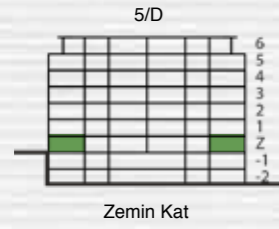

ANAHTAR PLAN

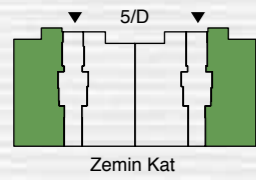

VAZİYET PLANI

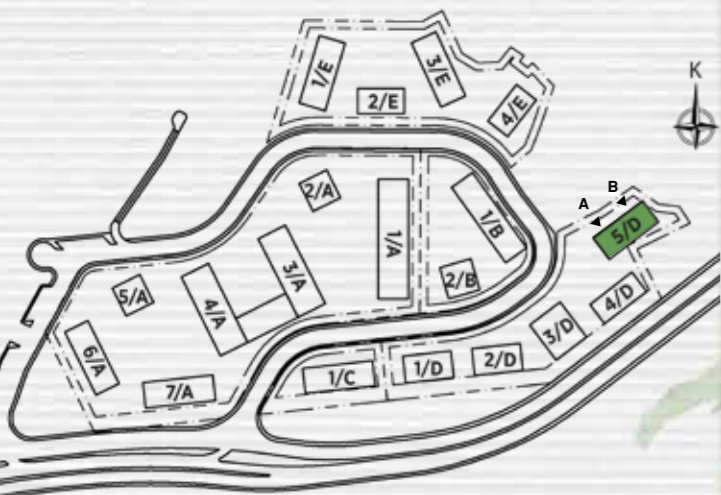

Örnek planlar dairenin bulunduğu blok ve kata göre alt yapıdan kaynaklanan farklılıklar gösterebilir. Yüklenici projenin uygulaması sırasında teknik açıdan gerekli gördüğü değişiklikleri yapma hakkına sahiptir. Oda tefrisleri örnek olarak yapılmış olup, bloklar ve daireler bazında değişiklik gösterebilir.

AVRUPAKENT
GAYRİMENKUL GELİŞTİRME A.Ş.

aksoylar
MERMER SAN. ve TİC. A.Ş.

3+1_N

Net Alan:

107,54 m²

Net Alan + Açık Balkon:

117,61 m²

Satışa Esas Brüt Alan:

172,02 m²

AVRUPA
KONUTLARI

ÇAMLIVADI

ANAHTAR KESİT

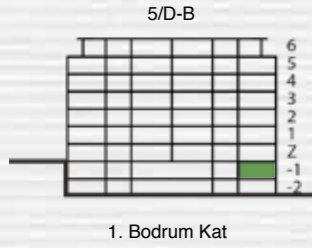

ANAHTAR PLAN

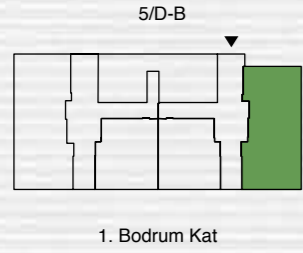

VAZİYET PLANI

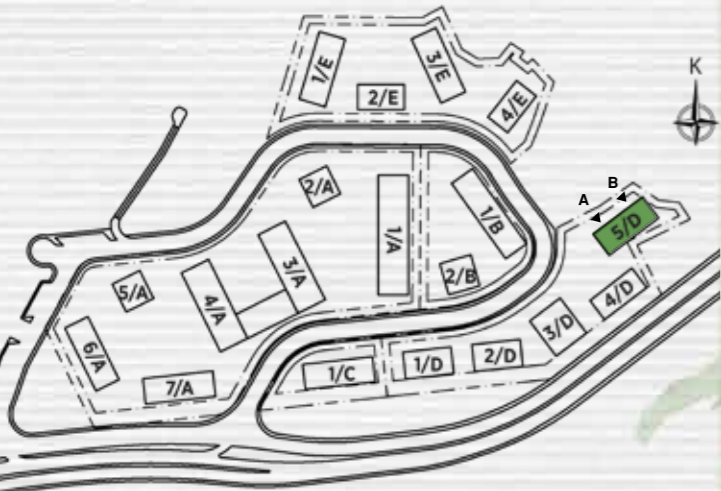

Örnek planlar dairenin bulunduğu blok ve kata göre alt yapıdan kaynaklanan farklılıklar gösterebilir. Yüklenici projenin uygulaması sırasında teknik açıdan gerekli gördüğü değişiklikleri yapma hakkına sahiptir. Oda tefrisleri örnek olarak yapılmış olup, bloklar ve daireler bazında değişiklik gösterebilir.

AVRUPAKENT
GAYRİMENKUL GELİŞTİRME A.Ş.

aksoylar
MERMER SAN. ve TİC. A.Ş.

3+1

Net Alan:

118,57 m²

Net Alan + Açık Balkon:

125,71 m²

Satışa Esas Brüt Alan:

182,16 m²

AVRUPA
KONUTLARI

ÇAMLIVADI

ANAHTAR KESİT

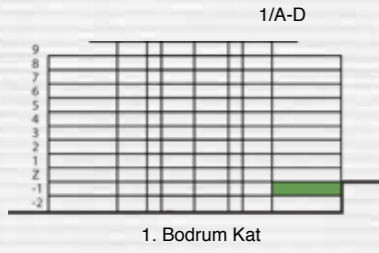

ANAHTAR PLAN

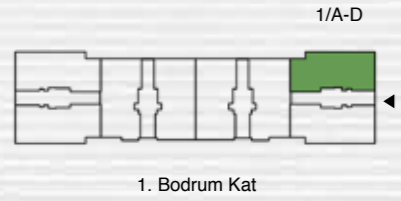

VAZİYET PLANI

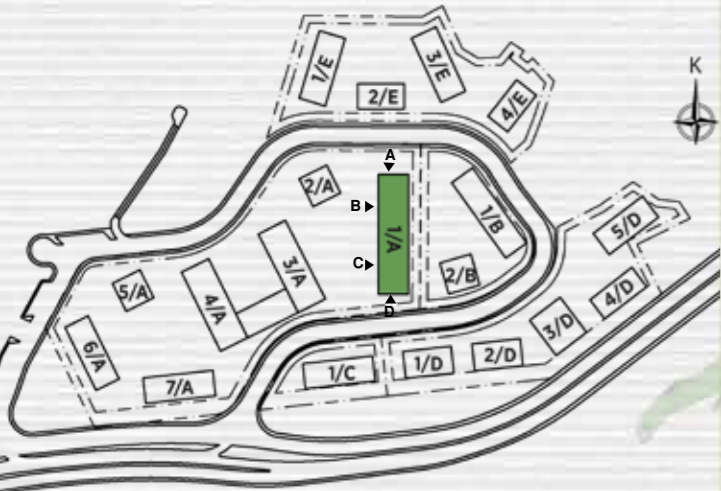

Örnek planlar dairenin bulunduğu blok ve kata göre alt yapıdan kaynaklanan farklılıklar gösterebilir. Yüklenici projenin uygulaması sırasında teknik açıdan gerekli gördüğü değişiklikleri yapma hakkına sahiptir. Oda tefrişleri örnek olarak yapılmış olup, bloklar ve daireler bazında değişiklik gösterebilir.

AVRUPAKENT
GAYRİMENKUL GELİŞTİRME A.Ş.

aksoylar
MERMER SAN. ve TİC. A.Ş.

3+1 P

Net Alan:

130,70 m²

Net Alan + Açık Balkon:

171,96 m²

Satışa Esas Brüt Alan:

240,94 m²



ANAHTAR KESİT



ANAHTAR PLAN

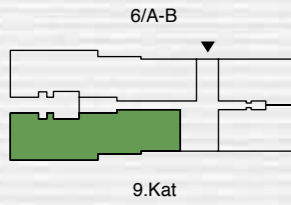

VAZİYET PLANI

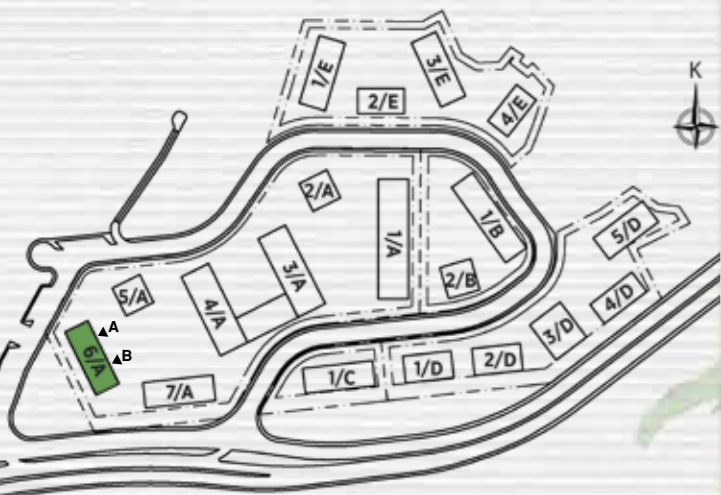

Örnek planlar dairenin bulunduğu blok ve kata göre alt yapıdan kaynaklanan farklılıklar gösterebilir. Yüklenici projenin uygulaması sırasında teknik açıdan gerekli gördüğü değişiklikleri yapma hakkına sahiptir. Oda tefrisleri örnek olarak yapılmış olup, bloklar ve daireler bazında değişiklik gösterebilir.



2+1 A

Net Alan:

88,04 m²

Net Alan + Açık Balkon:

93,94 m²

Satışa Esas Brüt Alan:

132,84 m²

AVRUPA
KONUTLARI

ÇAMLIVADI

ANAHTAR KESİT

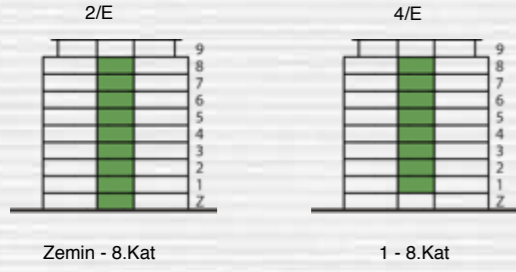

ANAHTAR PLAN

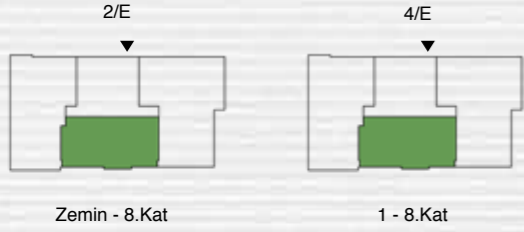

VAZİYET PLANI



Örnek planlar dairenin bulunduğu blok ve kata göre alt yapıdan kaynaklanan farklılıklar gösterebilir. Yüklenici projenin uygulaması sırasında teknik açıdan gerekli gördüğü değişiklikleri yapma hakkına sahiptir. Oda tefrisleri örnek olarak yapılmış olup, bloklar ve daireler bazında değişiklik gösterebilir.

AVRUPAKENT
GAYRİMENKUL GELİŞTİRME A.Ş.

aksoylar
MERMER SAN. ve
TİC. A.Ş.

2+1 A-T

Net Alan:

88,04 m²

Net Alan + Açık Balkon:

93,94 m²

Satışa Esas Brüt Alan:

132,84 m²

AVRUPA
KONUTLARI

ÇAMLIVADI

ANAHTAR KESİT

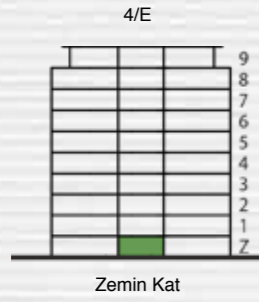

ANAHTAR PLAN

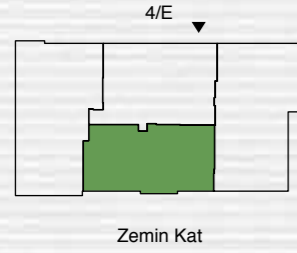

VAZİYET PLANI



Örnek planlar dairenin bulunduğu blok ve kata göre alt yapıdan kaynaklanan farklılıklar gösterebilir. Yüklencisi projenin uygulaması sırasında teknik açıdan gerekli gördüğü değişiklikleri yapma hakkına sahiptir. Oda tefrisleri örnek olarak yapılmış olup, bloklar ve daireler bazında değişiklik gösterebilir.

AVRUPAKENT
GAYRİMENKUL GELİŞTİRME A.Ş.

aksoylar
MERMER SAN. ve TİC. A.Ş.

2+1_B

Net Alan:

66,13 m²

Net Alan + Açık Balkon:

72,81 m²

Satışa Esas Brüt Alan:

103,36 m²

AVRUPA
KONUTLARI

ÇAMLIVADI

ANAHTAR KESİT

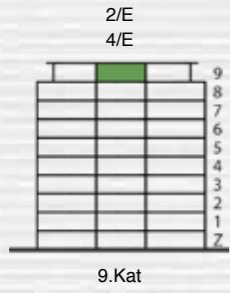

ANAHTAR PLAN



VAZİYET PLANI



Örnek planlar dairenin bulunduğu blok ve kata göre alt yapıdan kaynaklanan farklılıklar gösterebilir. Yüklenici projenin uygulaması sırasında teknik açıdan gerekli gördüğü değişiklikleri yapma hakkına sahiptir. Oda tefrişleri örnek olarak yapılmış olup, bloklar ve daireler bazında değişiklik gösterebilir.

AVRUPAKENT
GAYRİMENKUL GELİŞTİRME A.Ş.

aksoylar
MERMER SAN. ve TİC. A.Ş.

2+1 D-T

Net Alan:

75,29 m²

Net Alan + Açık Balkon:

80,93 m²

Satışa Esas Brüt Alan:

114,81 m²

AVRUPA
KONUTLARI

ÇAMLIVADI

ANAHTAR KESİT

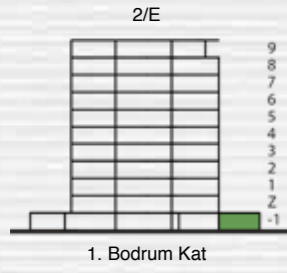

ANAHTAR PLAN

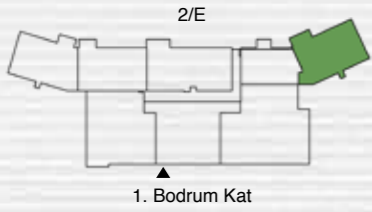

VAZİYET PLANI

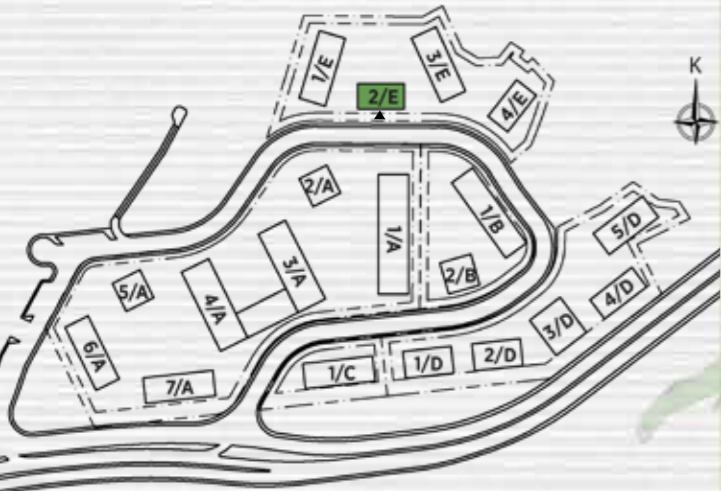

Örnek planlar dairenin bulunduğu blok ve kata göre alt yapıdan kaynaklanan farklılıklar gösterebilir. Yüklenici projenin uygulaması sırasında teknik açıdan gerekli gördüğü değişiklikleri yapma hakkına sahiptir. Oda tefrisleri örnek olarak yapılmış olup, bloklar ve daireler bazında değişiklik gösterebilir.

AVRUPAKENT
GAYRİMENKUL GELİŞTİRME A.Ş.

aksoylar
MERMER SAN. ve TIC. A.Ş.

2+1 E-T

Net Alan:

74,15 m²

Net Alan + Açık Balkon:

78,49 m²

Satışa Esas Brüt Alan:

111,40 m²

AVRUPA
KONUTLARI

ÇAMLIVADI

ANAHTAR KESİT

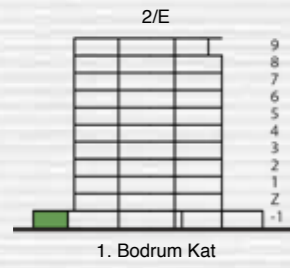

ANAHTAR PLAN

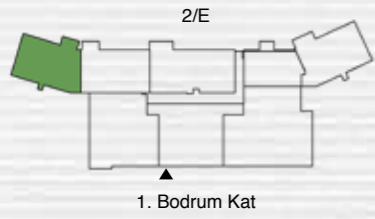

VAZİYET PLANI

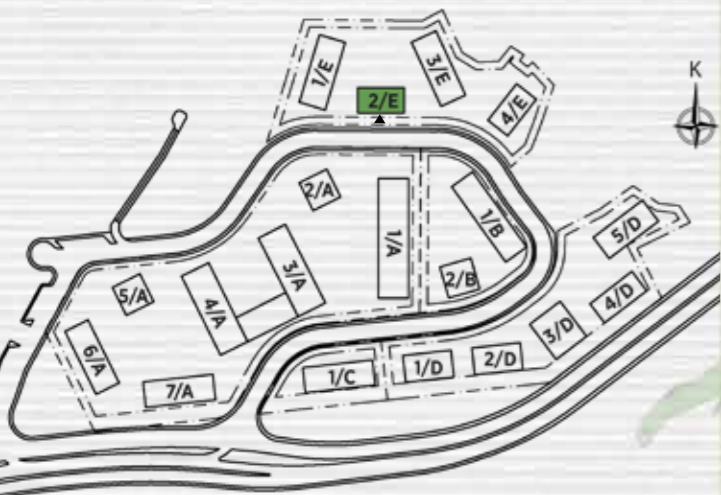

Örnek planlar dairenin bulunduğu blok ve kata göre alt yapıdan kaynaklanan farklılıklar gösterebilir. Yüklenici projenin uygulaması sırasında teknik açıdan gerekli gördüğü değişiklikleri yapma hakkına sahiptir. Oda tefrişleri örnek olarak yapılmış olup, bloklar ve daireler bazında değişiklik gösterebilir.

AVRUPAKENT
GAYRİMENKUL GELİŞTİRME A.Ş.

aksoylar
MERMER SAN. ve TİC. A.Ş.

2+1 F-T

Net Alan:

77,03 m²

Net Alan + Açık Balkon:

81,44 m²

Satışa Esas Brüt Alan:

114,77 m²

AVRUPA
KONUTLARI

ÇAMLIVADI

ANAHTAR KESİT

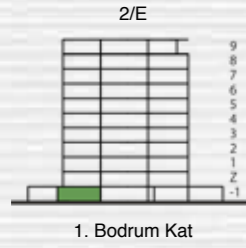

ANAHTAR PLAN

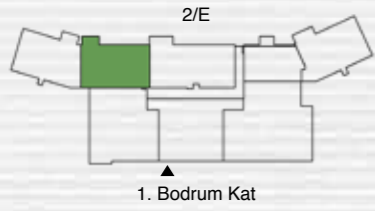

VAZİYET PLANI

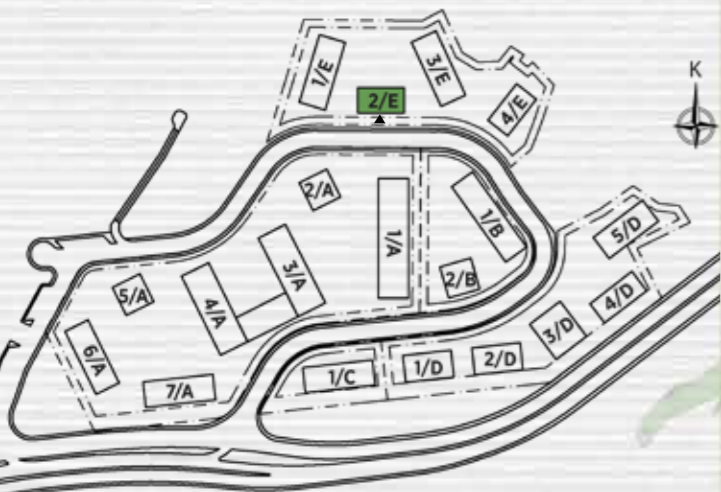

Örnek planlar dairenin bulunduğu blok ve kata göre alt yapıdan kaynaklanan farklılıklar gösterebilir. Yüklenici projenin uygulaması sırasında teknik açıdan gerekli gördüğü değişiklikleri yapma hakkına sahiptir. Oda tefrisleri örnek olarak yapılmış olup, bloklar ve daireler bazında değişiklik gösterebilir.

AVRUPAKENT
GAYRİMENKUL GELİŞTİRME A.Ş.

aksoylar
MERMER SAN. ve TIC. A.Ş.

2+1 G-T

Net Alan:

94,13 m²

Net Alan + Açık Balkon:

100,26 m²

Satışa Esas Brüt Alan:

139,74 m²

AVRUPA
KONUTLARI

ÇAMLIVADI

ANAHTAR KESİT

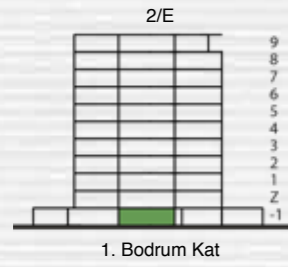

ANAHTAR PLAN

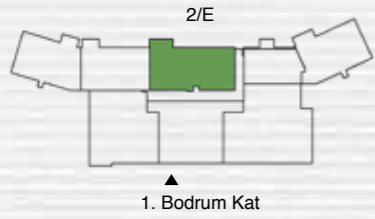

VAZİYET PLANI

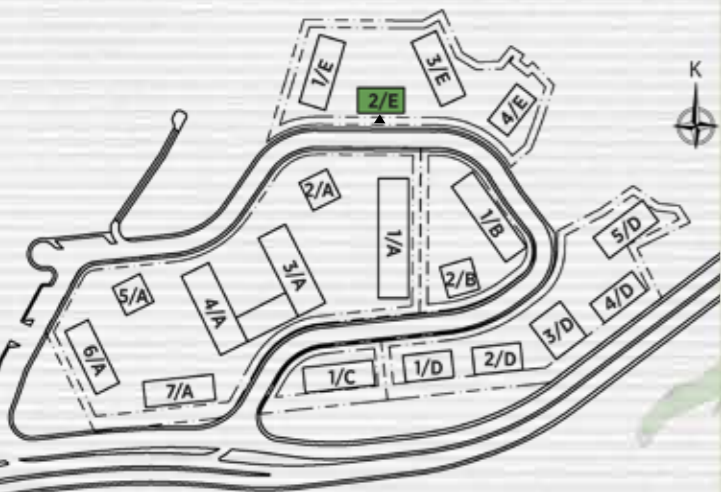

Örnek planlar dairenin bulunduğu blok ve kata göre alt yapıdan kaynaklanan farklılıklar gösterebilir. Yüklenici projenin uygulaması sırasında teknik açıdan gerekli gördüğü değişiklikleri yapma hakkına sahiptir. Oda tefrişleri örnek olarak yapılmış olup, bloklar ve daireler bazında değişiklik gösterebilir.

AVRUPAKENT
GAYRİMENKUL GELİŞTİRME A.Ş.

aksoylar
MERMER SAN. ve
TİC. A.Ş.

2+1 H-T

Net Alan:

69,48 m²

Net Alan + Açık Balkon:

74,45 m²

Satışa Esas Brüt Alan:

106,85 m²

AVRUPA
KONUTLARI

ÇAMLIVADI

ANAHTAR KESİT

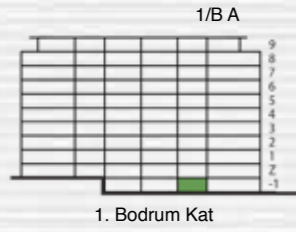

ANAHTAR PLAN

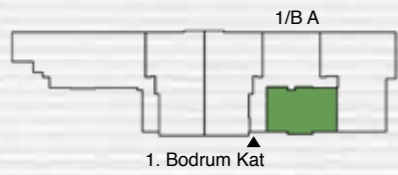

VAZİYET PLANI



Örnek planlar dairenin bulunduğu blok ve kata göre alt yapıdan kaynaklanan farklılıklar gösterebilir. Yüklenici projenin uygulaması sırasında teknik açıdan gerekli gördüğü değişiklikleri yapma hakkına sahiptir. Oda tefrişleri örnek olarak yapılmış olup, bloklar ve daireler bazında değişiklik gösterebilir.

AVRUPAKENT
GAYRİMENKUL GELİŞTİRME A.Ş.

aksoylar
MERMER SAN. ve
TİC. A.Ş.

2+1

Net Alan:

87,96 m²

Net Alan + Açık Balkon:

93,82 m²

Satışa Esas Brüt Alan:

132,99 m²

AVRUPA
KONUTLARI

ÇAMLIVADI

ANAHTAR KESİT

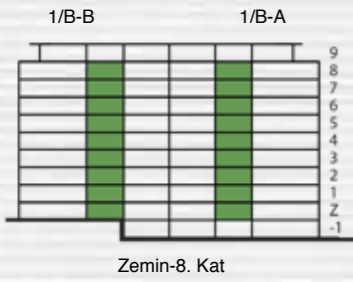

ANAHTAR PLAN

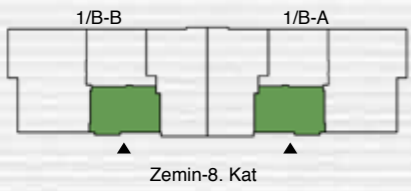

VAZİYET PLANI



Örnek planlar dairenin bulunduğu blok ve kata göre alt yapıdan kaynaklanan farklılıklar gösterebilir. Yüklenici projenin uygulaması sırasında teknik açıdan gerekli gördüğü değişiklikleri yapma hakkına sahiptir. Oda tefrişleri örnek olarak yapılmış olup, bloklar ve daireler bazında değişiklik gösterebilir.

AVRUPAKENT
GAYRİMENKUL GELİŞTİRME A.Ş.

aksoylar
MERMER SAN. ve TİC. A.Ş.

2+1 i

Net Alan:

88,76 m²

Net Alan + Açık Balkon:

94,33 m²

Satışa Esas Brüt Alan:

135,96 m²

AVRUPA
KONUTLARI

ÇAMLIVADI

ANAHTAR KESİT

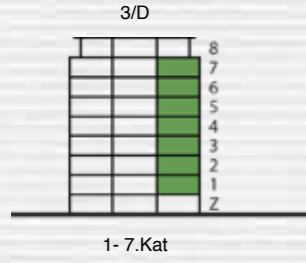

ANAHTAR PLAN



VAZİYET PLANI



Örnek planlar dairenin bulunduğu blok ve kata göre alt yapıdan kaynaklanan farklılıklar gösterebilir. Yüklenici projenin uygulaması sırasında teknik açıdan gerekli gördüğü değişiklikleri yapma hakkına sahiptir. Oda tefrişleri örnek olarak yapılmış olup, bloklar ve daireler bazında değişiklik gösterebilir.

AVRUPAKENT
GAYRİMENKUL GELİŞTİRME A.Ş.

aksoylar
MERMER SAN. ve TİC. A.Ş.

2+1 i-T

Net Alan:

88,43 m²

Net Alan + Açık Balkon:

94,00 m²

Satışa Esas Brüt Alan:

135,56 m²



ANAHTAR KESİT

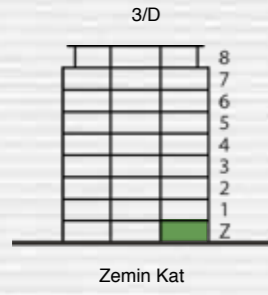

ANAHTAR PLAN

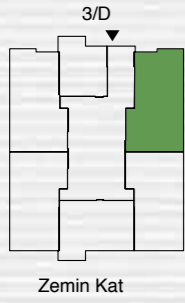

VAZİYET PLANI



Örnek planlar dairenin bulunduğu blok ve kata göre alt yapıdan kaynaklanan farklılıklar gösterebilir. Yüklenici projenin uygulaması sırasında teknik açıdan gerekli gördüğü değişiklikleri yapma hakkına sahiptir. Oda tefrisleri örnek olarak yapılmış olup, bloklar ve daireler bazında değişiklik gösterebilir.



2+1 i1

Net Alan:

88,76 m²

Net Alan + Açık Balkon:

94,33 m²

Satışa Esas Brüt Alan:

136,25 m²



ANAHTAR KESİT



ANAHTAR PLAN

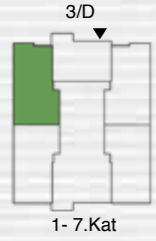

VAZİYET PLANI



Örnek planlar dairenin bulunduğu blok ve kata göre alt yapıdan kaynaklanan farklılıklar gösterebilir. Yüklenici projenin uygulaması sırasında teknik açıdan gerekli gördüğü değişiklikleri yapma hakkına sahiptir. Oda tefrişleri örnek olarak yapılmış olup, bloklar ve daireler bazında değişiklik gösterebilir.



2+1 i1-T

Net Alan:

88,76 m²

Net Alan + Açık Balkon:

94,33 m²

Satışa Esas Brüt Alan:

136,25 m²



ÇAMLIVADI

ANAHTAR KESİT

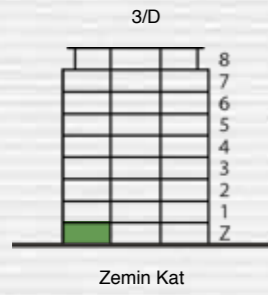

ANAHTAR PLAN

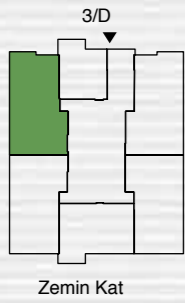

VAZİYET PLANI



Örnek planlar dairenin bulunduğu blok ve kata göre alt yapıdan kaynaklanan farklılıklar gösterebilir. Yüklenici projenin uygulaması sırasında teknik açıdan gerekli gördüğü değişiklikleri yapma hakkına sahiptir. Oda tefrişleri örnek olarak yapılmış olup, bloklar ve daireler bazında değişiklik gösterebilir.



2+1_J

Net Alan:

65,13 m²

Net Alan + Açık Balkon:

71,78 m²

Satışa Esas Brüt Alan:

102,61 m²

AVRUPA
KONUTLARI

ÇAMLIVADI

ANAHTAR KESİT

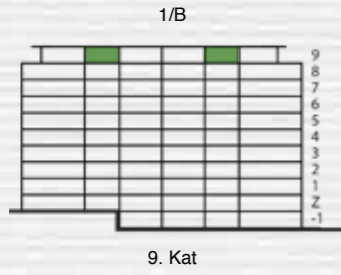

ANAHTAR PLAN

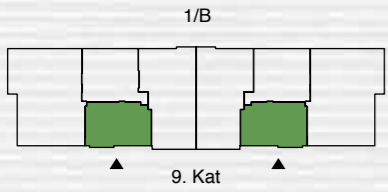

VAZİYET PLANI

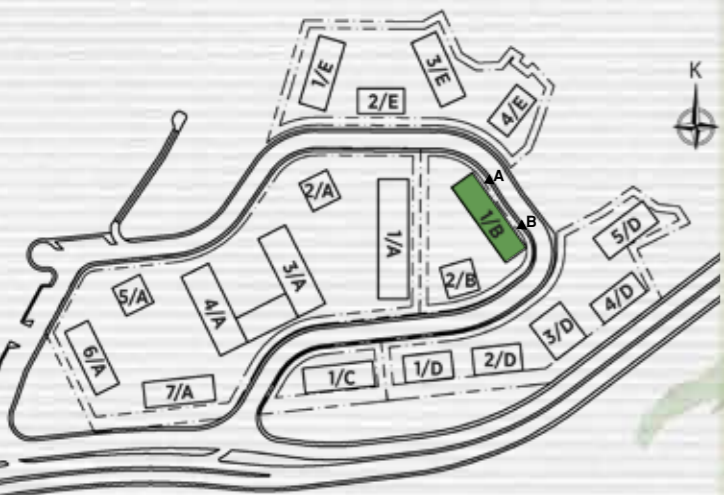

Örnek planlar dairenin bulunduğu blok ve kata göre alt yapıdan kaynaklanan farklılıklar gösterebilir. Yüklenici projenin uygulaması sırasında teknik açıdan gerekli gördüğü değişiklikleri yapma hakkına sahiptir. Oda tefrişleri örnek olarak yapılmış olup, bloklar ve daireler bazında değişiklik gösterebilir.

AVRUPAKENT
GAYRİMENKUL GELİŞTİRME A.Ş.

aksoylar
MERMER SAN. ve TİC. A.Ş.

2+1 K-T

Net Alan:

103,55 m²-103,57 m²

Net Alan + Açık Balkon:

112,58 m²-112,60 m²

Satışa Esas Brüt Alan:

160,26 m²-160,43 m²

AVRUPA
KONUTLARI

ÇAMLIVADI

ANAHTAR KESİT

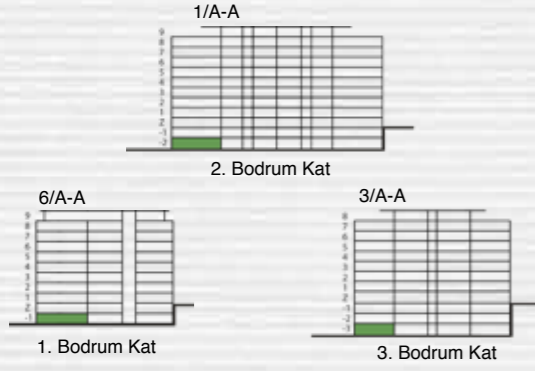

ANAHTAR PLAN

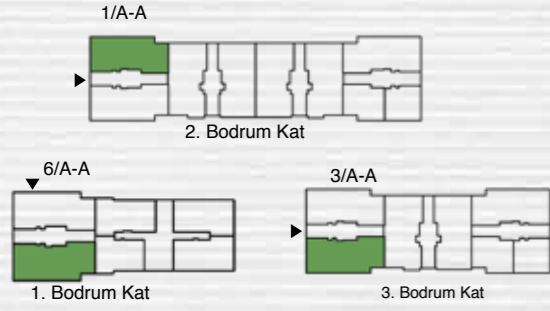

VAZİYET PLANI



Örnek planlar dairenin bulunduğu blok ve kata göre alt yapıdan kaynaklanan farklılıklar gösterebilir. Yüklenici projenin uygulaması sırasında teknik açıdan gerekli gördüğü değişiklikleri yapma hakkına sahiptir. Oda tefrisleri örnek olarak yapılmış olup, bloklar ve daireler bazında değişiklik gösterebilir.

AVRUPAKENT
GAYRİMENKUL GELİŞTİRME A.Ş.

aksoylar
MERMER SAN. ve TİC. A.Ş.

2+1 L-T

Net Alan:

105,03 m²

Net Alan + Açık Balkon:

111,16 m²

Satışa Esas Brüt Alan:

160,21 m²-160,57 m²



ÇAMLIVADI

ANAHTAR KESİT

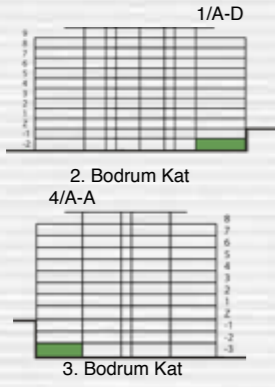

ANAHTAR PLAN

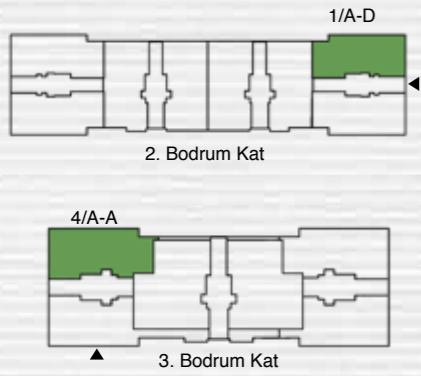

VAZİYET PLANI



Örnek planlar dairenin bulunduğu blok ve kata göre alt yapıdan kaynaklanan farklılıklar gösterebilir. Yüklenici projenin uygulaması sırasında teknik açıdan gerekli gördüğü değişiklikleri yapma hakkına sahiptir. Oda tefrişleri örnek olarak yapılmış olup, bloklar ve daireler bazında değişiklik gösterebilir.



2+1_M

Net Alan:

88,64 m²

Net Alan + Açık Balkon:

94,69 m²

Satışa Esas Brüt Alan:

135,27 m²

AVRUPA
KONUTLARI

ÇAMLIVADI

ANAHTAR KESİT



ANAHTAR PLAN



VAZİYET PLANI



Örnek planlar dairenin bulunduğu blok ve kata göre alt yapıdan kaynaklanan farklılıklar gösterebilir. Yüklenici projenin uygulaması sırasında teknik açıdan gerekli gördüğü değişiklikleri yapma hakkına sahiptir. Oda tefrişleri örnek olarak yapılmış olup, bloklar ve daireler bazında değişiklik gösterebilir.

AVRUPAKENT
GAYRİMENKUL GELİŞTİRME A.Ş.

aksoylar
MERMER SAN. ve TİC. A.Ş.

2+1 M-T

Net Alan:

88,64 m² - 88,65 m²

Net Alan + Açık Balkon:

94,69 m² - 94,70 m²

Satışa Esas Brüt Alan:

134,08 m² - 135,84 m²



ÇAMLIVADI

ANAHTAR KESİT

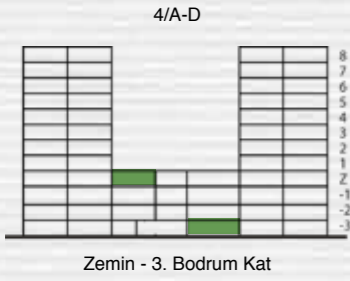

ANAHTAR PLAN

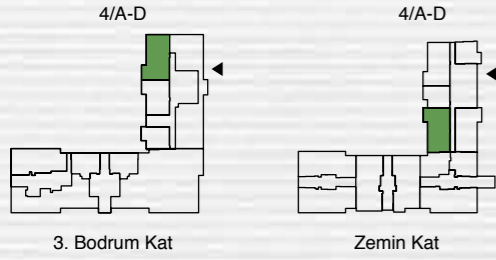

VAZİYET PLANI

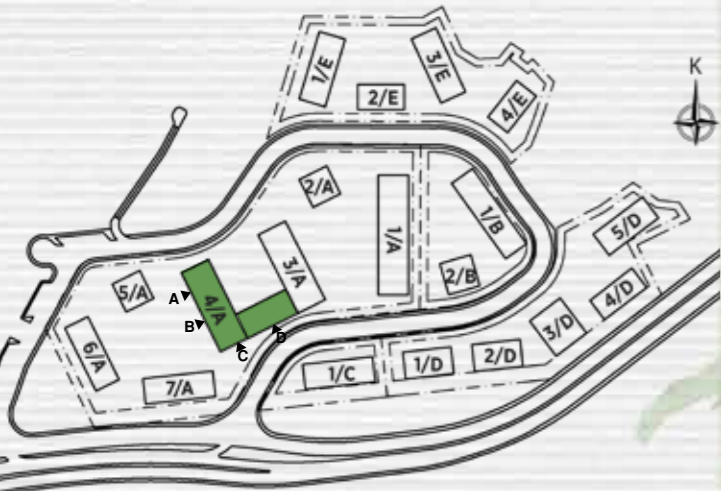

Örnek planlar dairenin bulunduğu blok ve kata göre alt yapıdan kaynaklanan farklılıklar gösterebilir. Yüklenici projenin uygulaması sırasında teknik açıdan gerekli gördüğü değişiklikleri yapma hakkına sahiptir. Oda tefrişleri örnek olarak yapılmış olup, bloklar ve daireler bazında değişiklik gösterebilir.



2+1_N

Net Alan:

67,30 m²

Net Alan + Açık Balkon:

73,35 m²

Satışa Esas Brüt Alan:

104,53 m²

AVRUPA
KONUTLARI

ÇAMLIVADI

ANAHTAR KESİT

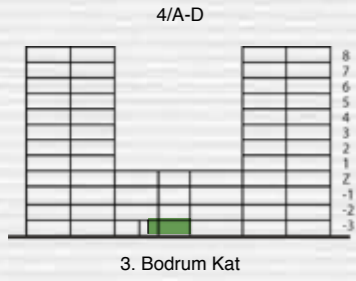

ANAHTAR PLAN

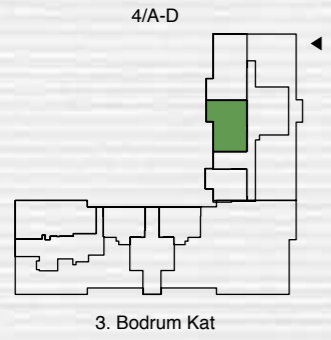

VAZİYET PLANI



Örnek planlar dairenin bulunduğu blok ve kata göre alt yapıdan kaynaklanan farklılıklar gösterebilir. Yüklenici projenin uygulaması sırasında teknik açıdan gerekli gördüğü değişiklikleri yapma hakkına sahiptir. Oda tefrisleri örnek olarak yapılmış olup, bloklar ve daireler bazında değişiklik gösterebilir.

AVRUPAKENT
GAYRİMENKUL GELİŞTİRME A.Ş.

aksoylar
MERMER SAN. ve TİC. A.Ş.

2+1

Net Alan:

84,76 m² - 84,84 m²

Net Alan + Açık Balkon:

90,07 m² - 90,12 m²

Satışa Esas Brüt Alan:

129,43 m²

AVRUPA
KONUTLARI

ÇAMLIVADI

ANAHTAR KESİT

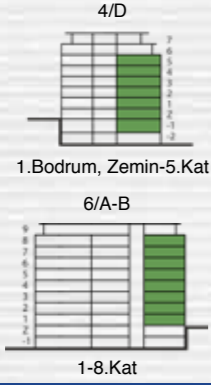

ANAHTAR PLAN

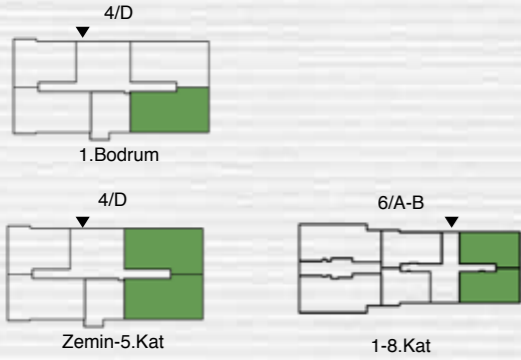

VAZİYET PLANI

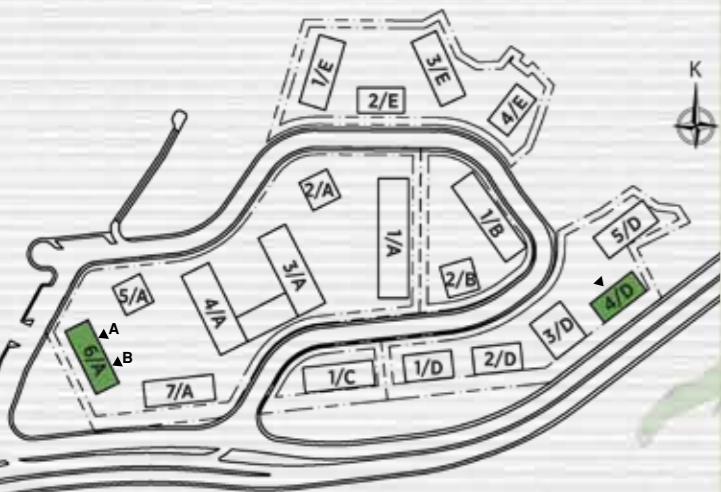

Örnek planlar dairenin bulunduğu blok ve kata göre alt yapıdan kaynaklanan farklılıklar gösterebilir. Yüklenici projenin uygulaması sırasında teknik açıdan gerekli gördüğü değişiklikleri yapma hakkına sahiptir. Oda tefrişleri örnek olarak yapılmış olup, bloklar ve daireler bazında değişiklik gösterebilir.

AVRUPAKENT
GAYRİMENKUL GELİŞTİRME A.Ş.

aksoylar
MERMER SAN. ve
TİC. A.Ş.

2+1 O-T

Net Alan:

84,76 m²

Net Alan + Açık Balkon:

90,07 m²

Satışa Esas Brüt Alan:

129,43 m²



ANAHTAR KESİT

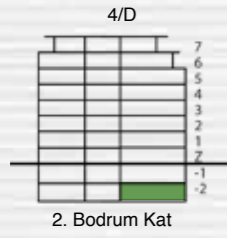

ANAHTAR PLAN

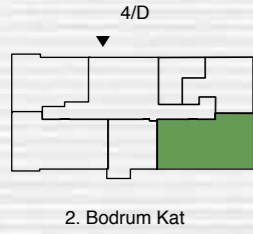

VAZİYET PLANI

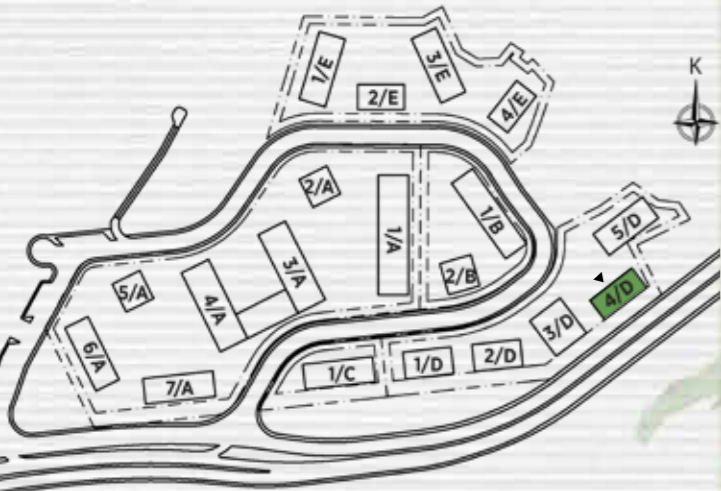

Örnek planlar dairenin bulunduğu blok ve kata göre alt yapıdan kaynaklanan farklılıklar gösterebilir. Yüklenici projenin uygulaması sırasında teknik açıdan gerekli gördüğü değişiklikleri yapma hakkına sahiptir. Oda tefrisleri örnek olarak yapılmış olup, bloklar ve daireler bazında değişiklik gösterebilir.



2+1 ö

Net Alan:

85,30 m²

Net Alan + Açık Balkon:

90,72 m²

Satışa Esas Brüt Alan:

131,61 m²



ANAHTAR KESİT

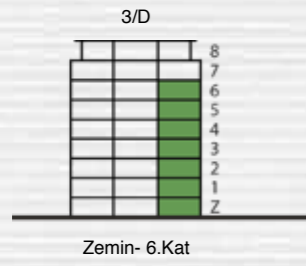

ANAHTAR PLAN



VAZİYET PLANI



Örnek planlar dairenin bulunduğu blok ve kata göre alt yapıdan kaynaklanan farklılıklar gösterebilir. Yüklenici projenin uygulaması sırasında teknik açıdan gerekli gördüğü değişiklikleri yapma hakkına sahiptir. Oda tefrisleri örnek olarak yapılmış olup, bloklar ve daireler bazında değişiklik gösterebilir.



2+1 ö1

Net Alan:

85,30 m²

Net Alan + Açık Balkon:

90,72 m²

Satışa Esas Brüt Alan:

131,41 m²



ÇAMLIVADİ

ANAHTAR KESİT

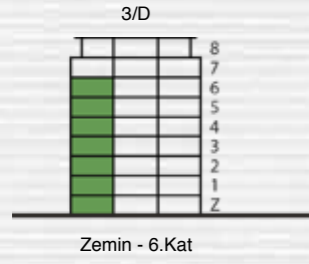

ANAHTAR PLAN



VAZİYET PLANI



Örnek planlar dairenin bulunduğu blok ve kata göre alt yapıdan kaynaklanan farklılıklar gösterebilir. Yüklenici projenin uygulaması sırasında teknik açıdan gerekli gördüğü değişiklikleri yapma hakkına sahiptir. Oda tefrişleri örnek olarak yapılmış olup, bloklar ve daireler bazında değişiklik gösterebilir.



2+1 ö2

Net Alan:

84,97 m²

Net Alan + Açık Balkon:

90,39 m²

Satışa Esas Brüt Alan:

131,61 m²



ANAHTAR KESİT

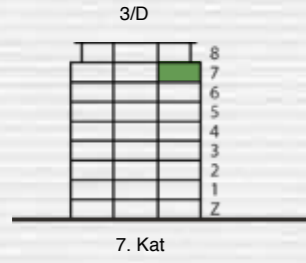

ANAHTAR PLAN

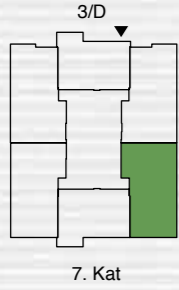

VAZİYET PLANI



Örnek planlar dairenin bulunduğu blok ve kata göre alt yapıdan kaynaklanan farklılıklar gösterebilir. Yüklenici projenin uygulaması sırasında teknik açıdan gerekli gördüğü değişiklikleri yapma hakkına sahiptir. Oda tefrişleri örnek olarak yapılmış olup, bloklar ve daireler bazında değişiklik gösterebilir.



2+1 ö3

Net Alan:

84,97 m²

Net Alan + Açık Balkon:

90,39 m²

Satışa Esas Brüt Alan:

131,41 m²

AVRUPA
KONUTLARI

ÇAMLIVADI

ANAHTAR KESİT

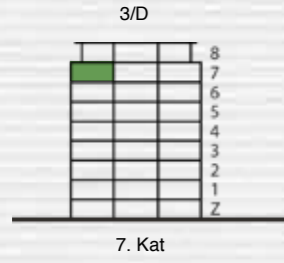

ANAHTAR PLAN

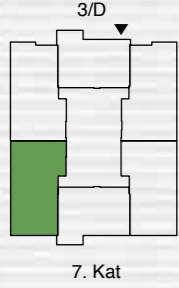

VAZİYET PLANI



Örnek planlar dairenin bulunduğu blok ve kata göre alt yapıdan kaynaklanan farklılıklar gösterebilir. Yüklenici projenin uygulaması sırasında teknik açıdan gerekli gördüğü değişiklikleri yapma hakkına sahiptir. Oda tefrişleri örnek olarak yapılmış olup, bloklar ve daireler bazında değişiklik gösterebilir.

AVRUPAKENT
GAYRİMENKUL GELİŞTİRME A.Ş.

aksoylar
MERMER SAN. ve TİC. A.Ş.

2+1 P

Net Alan:

83,70 m²

Net Alan + Açık Balkon:

90,40 m²

Satışa Esas Brüt Alan:

129,47 m²

AVRUPA
KONUTLARI

ÇAMLIVADI

ANAHTAR KESİT

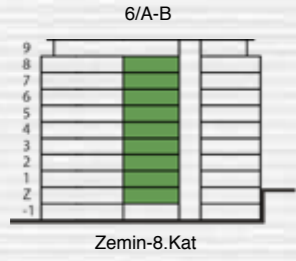

ANAHTAR PLAN

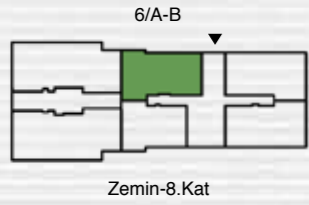

VAZİYET PLANI

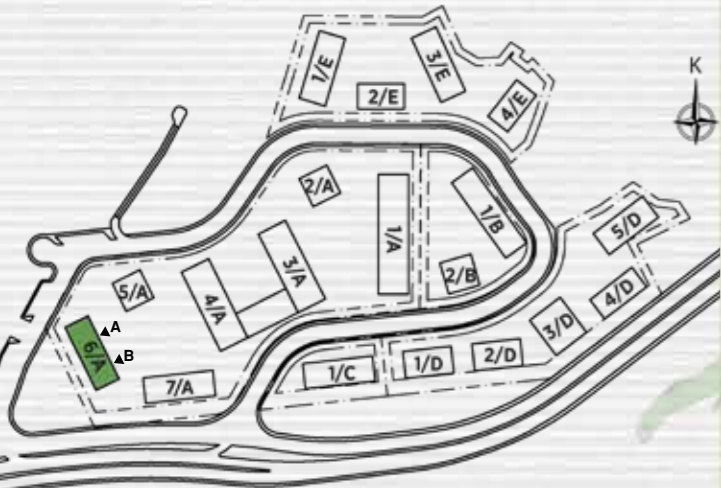

Örnek planlar dairenin bulunduğu blok ve kata göre alt yapıdan kaynaklanan farklılıklar gösterebilir. Yüklenici projenin uygulaması sırasında teknik açıdan gerekli gördüğü değişiklikleri yapma hakkına sahiptir. Oda tefrisleri örnek olarak yapılmış olup, bloklar ve daireler bazında değişiklik gösterebilir.

AVRUPAKENT
GAYRİMENKUL GELİŞTİRME A.Ş.

aksoylar
MERMER SAN. ve TİC. A.Ş.

2+1 P1

Net Alan:

84,21 m²

Net Alan + Açık Balkon:

89,02 m²

Satışa Esas Brüt Alan:

128,52 m²

AVRUPA
KONUTLARI

ÇAMLIVADI

ANAHTAR KESİT

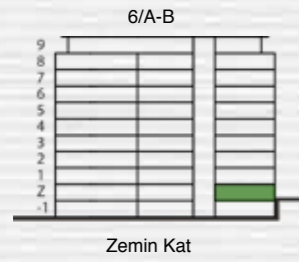

ANAHTAR PLAN

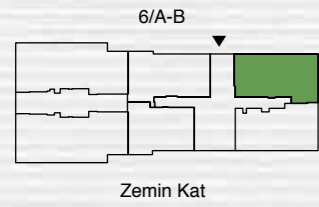

VAZİYET PLANI

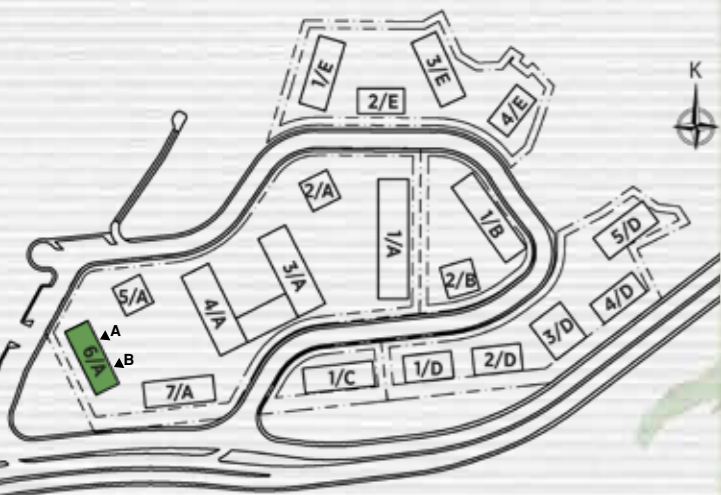

Örnek planlar dairenin bulunduğu blok ve kata göre alt yapıdan kaynaklanan farklılıklar gösterebilir. Yüklenici projenin uygulaması sırasında teknik açıdan gerekli gördüğü değişiklikleri yapma hakkına sahiptir. Oda tefrişleri örnek olarak yapılmış olup, bloklar ve daireler bazında değişiklik gösterebilir.

AVRUPAKENT
GAYRİMENKUL GELİŞTİRME A.Ş.

aksoylar
MERMER SAN. ve TİC. A.Ş.

2+1 P1-T

Net Alan:

83,01 m²

Net Alan + Açık Balkon:

87,71 m²

Satışa Esas Brüt Alan:

128,52 m²

AVRUPA
KONUTLARI

ÇAMLIVADI

ANAHTAR KESİT

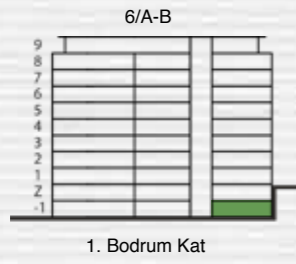

ANAHTAR PLAN

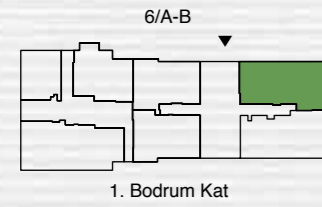

VAZİYET PLANI

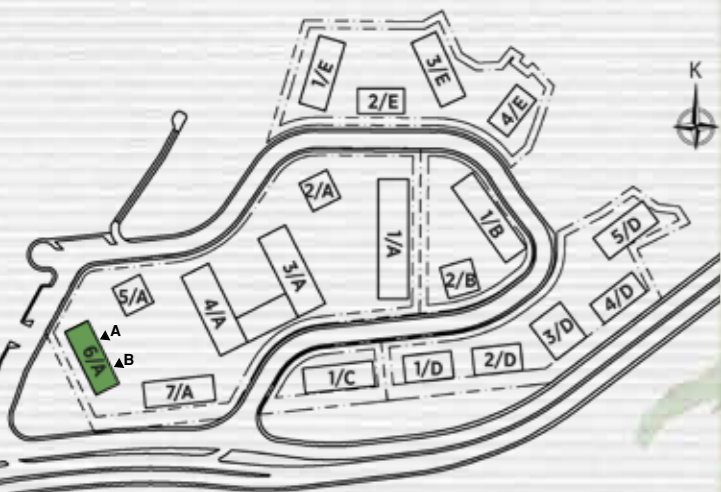

Örnek planlar dairenin bulunduğu blok ve kata göre alt yapıdan kaynaklanan farklılıklar gösterebilir. Yüklenici projenin uygulaması sırasında teknik açıdan gerekli gördüğü değişiklikleri yapma hakkına sahiptir. Oda tefrisleri örnek olarak yapılmış olup, bloklar ve daireler bazında değişiklik gösterebilir.

AVRUPAKENT
GAYRİMENKUL GELİŞTİRME A.Ş.

aksoylar
MERMER SAN. ve TİC. A.Ş.

2+1 Q

Net Alan:

68,60 m²

Net Alan + Açık Balkon:

73,88 m²

Satışa Esas Brüt Alan:

105,93 m²

AVRUPA
KONUTLARI

ÇAMLIVADI

ANAHTAR KESİT

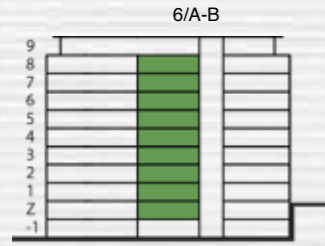

Zemin-8.Kat

ANAHTAR PLAN



Zemin-8.Kat

VAZİYET PLANI

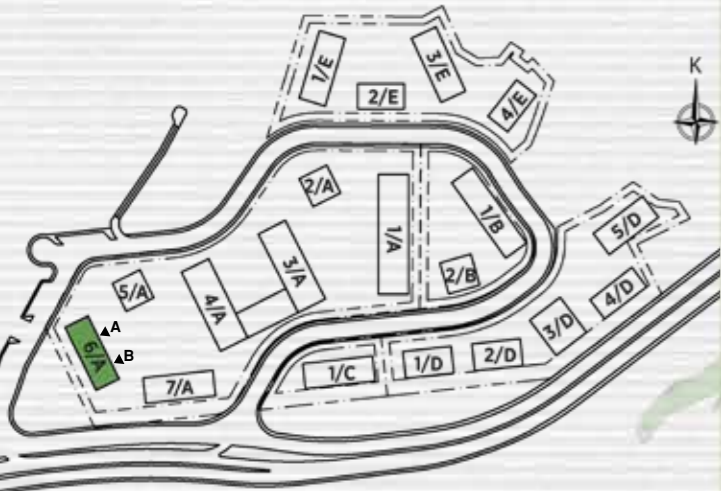

Örnek planlar dairenin bulunduğu blok ve kata göre alt yapıdan kaynaklanan farklılıklar gösterebilir. Yüklenici projenin uygulaması sırasında teknik açıdan gerekli gördüğü değişiklikleri yapma hakkına sahiptir. Oda tefrişleri örnek olarak yapılmış olup, bloklar ve daireler bazında değişiklik gösterebilir.

AVRUPAKENT
GAYRİMENKUL GELİŞTİRME A.Ş.

aksoylar
MERMER SAN. ve TİC. A.Ş.

2+1 Q-T

Net Alan:

68,60 m²

Net Alan + Açık Balkon:

73,88 m²

Satışa Esas Brüt Alan:

105,52 m²

AVRUPA
KONUTLARI

ÇAMLIVADI

ANAHTAR KESİT

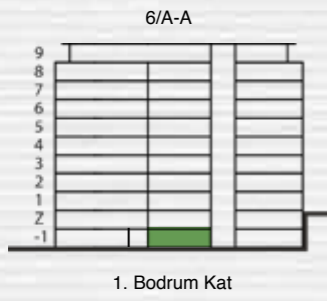

ANAHTAR PLAN

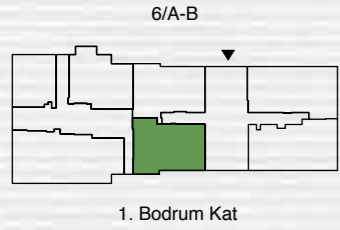

VAZİYET PLANI

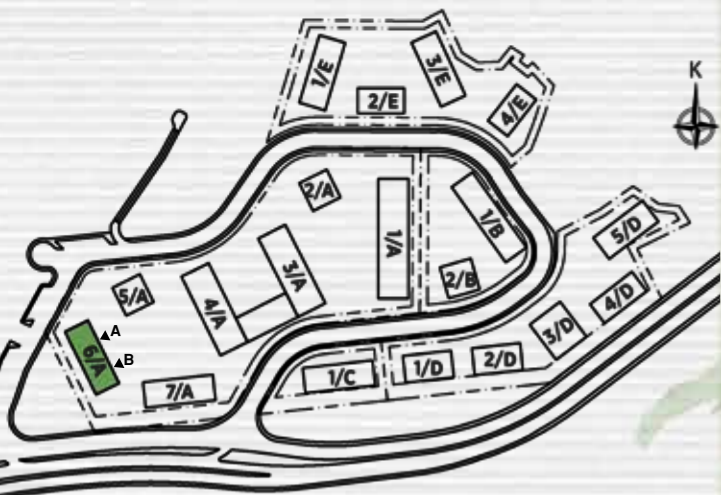

Örnek planlar dairenin bulunduğu blok ve kata göre alt yapıdan kaynaklanan farklılıklar gösterebilir. Yüklenici projenin uygulaması sırasında teknik açıdan gerekli gördüğü değişiklikleri yapma hakkına sahiptir. Oda tefrisleri örnek olarak yapılmış olup, bloklar ve daireler bazında değişiklik gösterebilir.

AVRUPAKENT
GAYRİMENKUL GELİŞTİRME A.Ş.

aksoylar
MERMER SAN. ve TİC. A.Ş.

2+1_R

Net Alan:

83,79 m²

Net Alan + Açık Balkon:

89,40 m²

Satışa Esas Brüt Alan:

128,46 m²



ANAHTAR KESİT

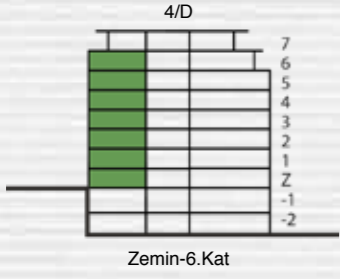

ANAHTAR PLAN

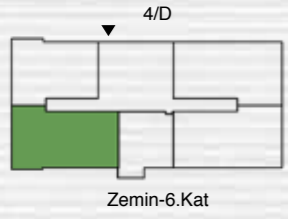

VAZİYET PLANI

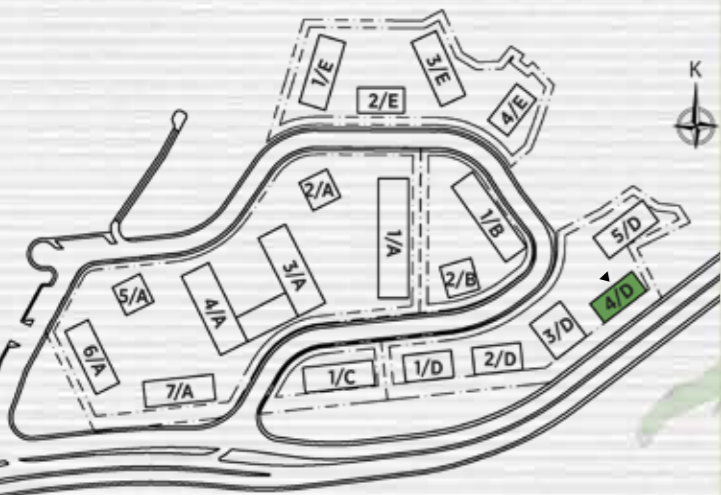

Örnek planlar dairenin bulunduğu blok ve kata göre alt yapıdan kaynaklanan farklılıklar gösterebilir. Yüklenici projenin uygulaması sırasında teknik açıdan gerekli gördüğü değişiklikleri yapma hakkına sahiptir. Oda tefrisleri örnek olarak yapılmış olup, bloklar ve daireler bazında değişiklik gösterebilir.



2+1 R-T

Net Alan:

83,79 m²

Net Alan + Açık Balkon:

89,40 m²

Satışa Esas Brüt Alan:

129,82 m²

AVRUPA
KONUTLARI

ÇAMLIVADI

ANAHTAR KESİT

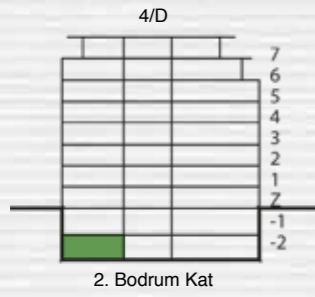

ANAHTAR PLAN

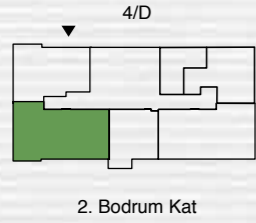

VAZİYET PLANI

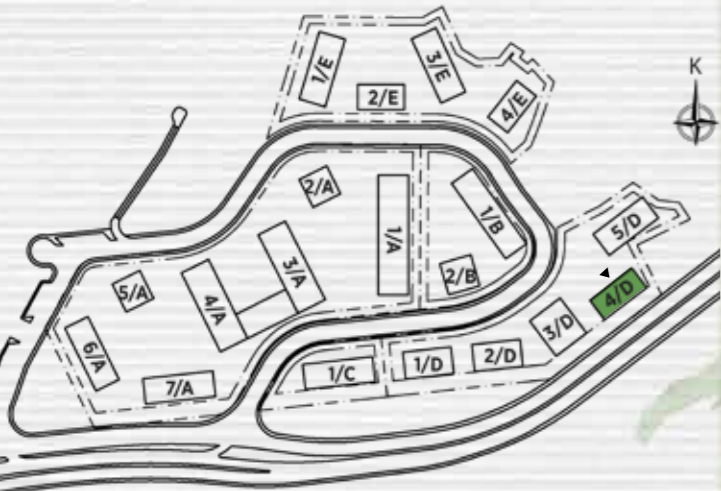

Örnek planlar dairenin bulunduğu blok ve kata göre alt yapıdan kaynaklanan farklılıklar gösterebilir. Yüklenici projenin uygulaması sırasında teknik açıdan gerekli gördüğü değişiklikleri yapma hakkına sahiptir. Oda tefişleri örnek olarak yapılmış olup, bloklar ve daireler bazında değişiklik gösterebilir.

AVRUPAKENT
GAYRİMENKUL GELİŞTİRME A.Ş.

aksoylar
MERMER SAN. ve
TİC. A.Ş.

2+1 R1

Net Alan:

83,79 m²

Net Alan + Açık Balkon:

89,40 m²

Satışa Esas Brüt Alan:

129,82 m²



ANAHTAR KESİT

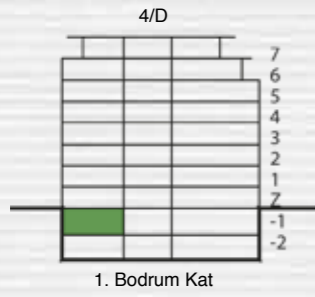

ANAHTAR PLAN

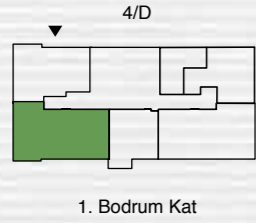

VAZİYET PLANI

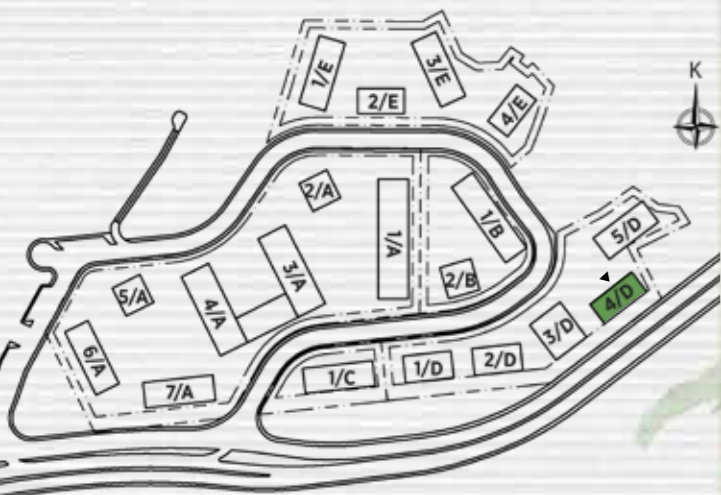

Örnek planlar dairenin bulunduğu blok ve kata göre alt yapıdan kaynaklanan farklılıklar gösterebilir. Yüklenici projenin uygulaması sırasında teknik açıdan gerekli gördüğü değişiklikleri yapma hakkına sahiptir. Oda tefrişleri örnek olarak yapılmış olup, bloklar ve daireler bazında değişiklik gösterebilir.



2+1 s

Net Alan:

74,48 m²

Net Alan + Açık Balkon:

82,43 m²

Satışa Esas Brüt Alan:

116,55 m²

AVRUPA
KONUTLARI

ÇAMLIVADI

ANAHTAR KESİT

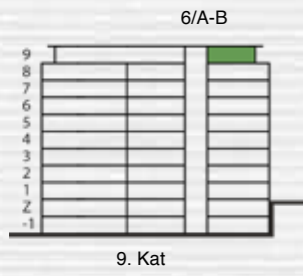

ANAHTAR PLAN

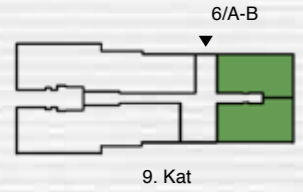

VAZİYET PLANI

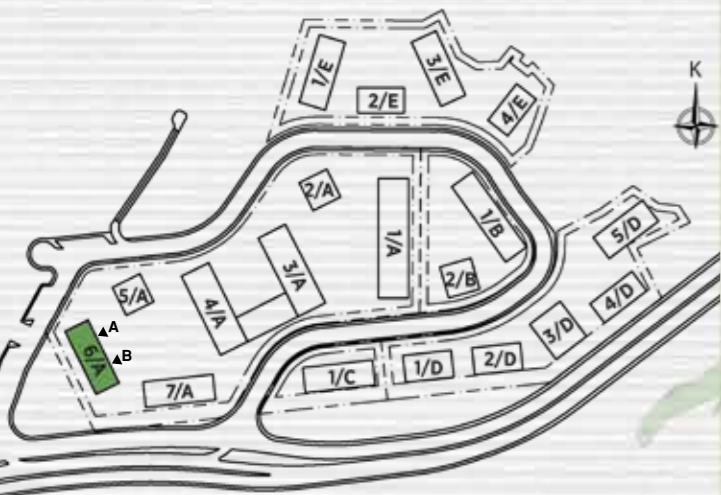

Örnek planlar dairenin bulunduğu blok ve kata göre alt yapıdan kaynaklanan farklılıklar gösterebilir. Yüklenici projenin uygulaması sırasında teknik açıdan gerekli gördüğü değişiklikleri yapma hakkına sahiptir. Oda tefrişleri örnek olarak yapılmış olup, bloklar ve daireler bazında değişiklik gösterebilir.

AVRUPAKENT
GAYRİMENKUL GELİŞTİRME A.Ş.

aksoylar
MERMER SAN. ve TIC. A.Ş.

2+1 ş

Net Alan:

97,50 m²

Net Alan + Açık Balkon:

128,53 m²

Satışa Esas Brüt Alan:

184,75 m²-184,76 m²



ÇAMLIVADI

ANAHTAR KESİT

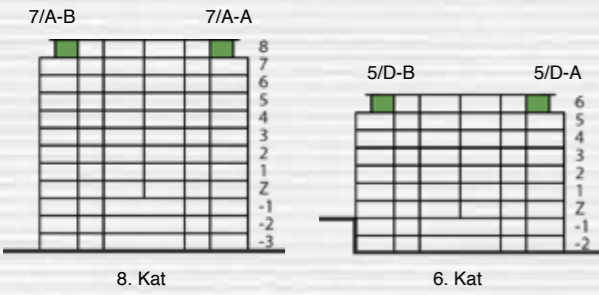

ANAHTAR PLAN

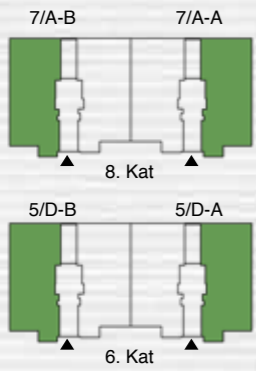

VAZİYET PLANI

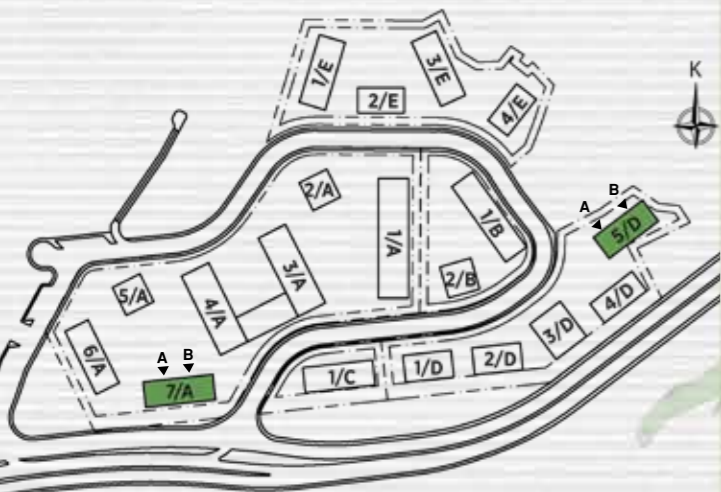

Örnek planlar dairenin bulunduğu blok ve kata göre alt yapıdan kaynaklanan farklılıklar gösterebilir. Yüklenici projenin uygulaması sırasında teknik açıdan gerekli gördüğü değişiklikleri yapma hakkına sahiptir. Oda tefrişleri örnek olarak yapılmış olup, bloklar ve daireler bazında değişiklik gösterebilir.



2+1_T

Net Alan:

66,93 m²

Net Alan + Açık Balkon:

72,82 m²

Satışa Esas Brüt Alan:

105,95 m²

AVRUPA
KONUTLARI

ÇAMLIVADI

ANAHTAR KESİT

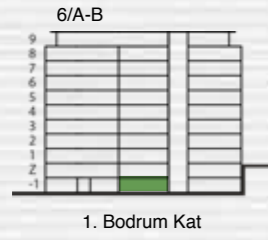

ANAHTAR PLAN

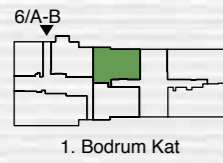

VAZİYET PLANI

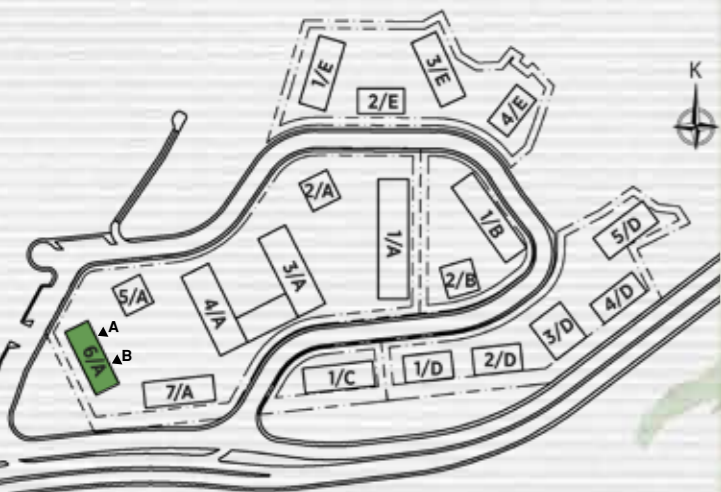

Örnek planlar dairenin bulunduğu blok ve kata göre alt yapıdan kaynaklanan farklılıklar gösterebilir. Yüklenici projenin uygulaması sırasında teknik açıdan gerekli gördüğü değişiklikleri yapma hakkına sahiptir. Oda tefrisleri örnek olarak yapılmış olup, bloklar ve daireler bazında değişiklik gösterebilir.

AVRUPAKENT
GAYRİMENKUL GELİŞTİRME A.Ş.

aksoylar
MERMER SAN. ve TİC. A.Ş.

2+1_U

Net Alan:

106,40 m²

Net Alan + Açık Balkon:

115,94 m²

Satışa Esas Brüt Alan:

168,20 m²

AVRUPA
KONUTLARI

ÇAMLIVADI

ANAHTAR KESİT

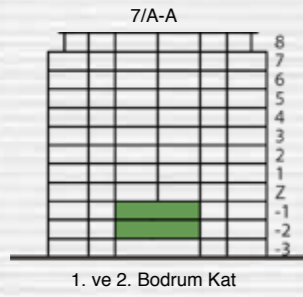

ANAHTAR PLAN

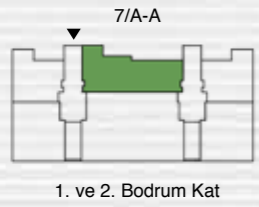

VAZİYET PLANI

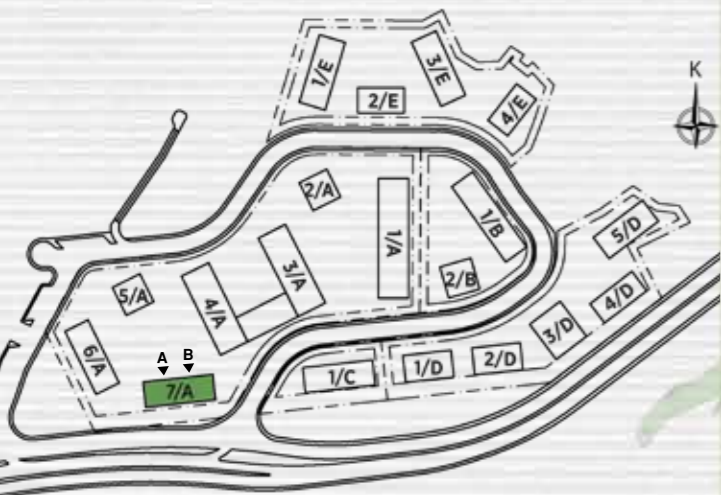

Örnek planlar dairenin bulunduğu blok ve kata göre alt yapıdan kaynaklanan farklılıklar gösterebilir. Yüklenici projenin uygulaması sırasında teknik açıdan gerekli gördüğü değişiklikleri yapma hakkına sahiptir. Oda tefrişleri örnek olarak yapılmış olup, bloklar ve daireler bazında değişiklik gösterebilir.

AVRUPAKENT
GAYRİMENKUL GELİŞTİRME A.Ş.

aksoylar
MERMER SAN. ve TİC. A.Ş.

2+1 U-T

Net Alan:

106,40 m²

Net Alan + Açık Balkon:

115,94 m²

Satışa Esas Brüt Alan:

168,20 m²



ANAHTAR KESİT

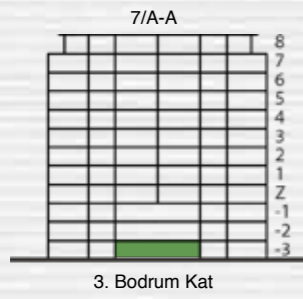

ANAHTAR PLAN

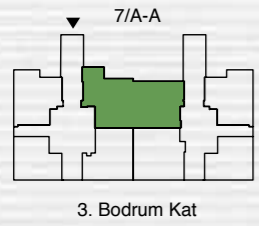

VAZİYET PLANI



Örnek planlar dairenin bulunduğu blok ve kata göre alt yapıdan kaynaklanan farklılıklar gösterebilir. Yüklenici projenin uygulaması sırasında teknik açıdan gerekli gördüğü değişiklikleri yapma hakkına sahiptir. Oda tefişleri örnek olarak yapılmış olup, bloklar ve daireler bazında değişiklik gösterebilir.



2+1 ü

Net Alan:

86,08 m²

Net Alan + Açık Balkon:

101,98 m²

Satışa Esas Brüt Alan:

146,84 m² - 147,04 m²

AVRUPA
KONUTLARI

ÇAMLIVADI

ANAHTAR KESİT

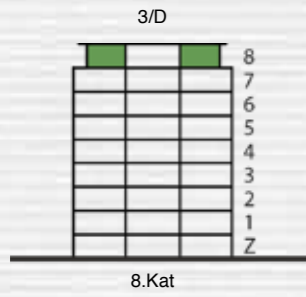

ANAHTAR PLAN

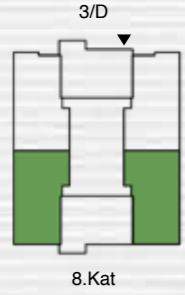

VAZİYET PLANI



Örnek planlar dairenin bulunduğu blok ve kata göre alt yapıdan kaynaklanan farklılıklar gösterebilir. Yüklenici projenin uygulaması sırasında teknik açıdan gerekli gördüğü değişiklikleri yapma hakkına sahiptir. Oda tefrişleri örnek olarak yapılmış olup, bloklar ve daireler bazında değişiklik gösterebilir.

AVRUPAKENT
GAYRİMENKUL GELİŞTİRME A.Ş.

aksoylar
MERMER SAN. ve TIC. A.Ş.

2+1 Ü1

Net Alan:

65,40 m²

Net Alan + Açık Balkon:

89,23 m²

Satışa Esas Brüt Alan:

126,57 m² - 126,89 m²

AVRUPA
KONUTLARI

ÇAMLIVADI

ANAHTAR KESİT

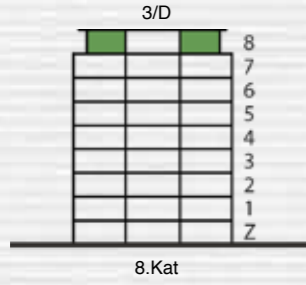

ANAHTAR PLAN

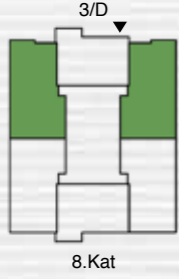

VAZİYET PLANI



Örnek planlar dairenin bulunduğu blok ve kata göre alt yapıdan kaynaklanan farklılıklar gösterebilir. Yüklenici projenin uygulaması sırasında teknik açıdan gerekli gördüğü değişiklikleri yapma hakkına sahiptir. Oda tefrisleri örnek olarak yapılmış olup, bloklar ve daireler bazında değişiklik gösterebilir.

AVRUPAKENT
GAYRİMENKUL GELİŞTİRME A.Ş.

aksoylar
MERMER SAN. ve TİC. A.Ş.

2+1_v

Net Alan:

67,30 m²

Net Alan + Açık Balkon:

72,14 m²

Satışa Esas Brüt Alan:

104,78 m² - 105,22 m²

AVRUPA
KONUTLARI

ÇAMLIVADI

ANAHTAR KESİT

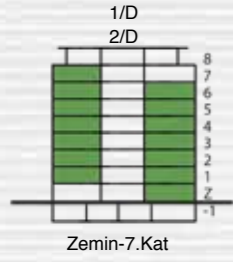

ANAHTAR PLAN

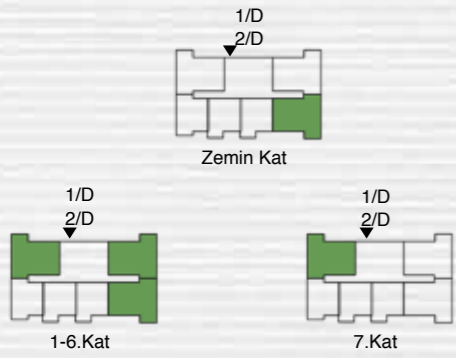

VAZİYET PLANI



Örnek planlar dairenin bulunduğu blok ve kata göre alt yapıdan kaynaklanan farklılıklar gösterebilir. Yüklenici projenin uygulaması sırasında teknik açıdan gerekli gördüğü değişiklikleri yapma hakkına sahiptir. Oda tefrisleri örnek olarak yapılmış olup, bloklar ve daireler bazında değişiklik gösterebilir.

AVRUPAKENT
GAYRİMENKUL GELİŞTİRME A.Ş.

aksoylar
MERMER SAN. ve TİC. A.Ş.

2+1 V-T

Net Alan:

67,30 m²

Net Alan + Açık Balkon:

72,14 m²

Satışa Esas Brüt Alan:

104,78 m²

AVRUPA
KONUTLARI

ÇAMLIVADI

ANAHTAR KESİT

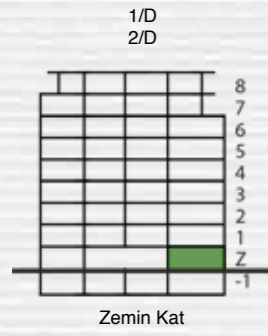

ANAHTAR PLAN

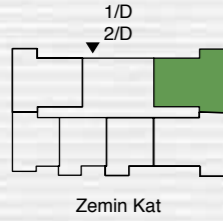

VAZİYET PLANI



Örnek planlar dairenin bulunduğu blok ve kata göre alt yapıdan kaynaklanan farklılıklar gösterebilir. Yüklenici projenin uygulaması sırasında teknik açıdan gerekli gördüğü değişiklikleri yapma hakkına sahiptir. Oda tefrişleri örnek olarak yapılmış olup, bloklar ve daireler bazında değişiklik gösterebilir.

AVRUPAKENT
GAYRİMENKUL GELİŞTİRME A.Ş.

aksoylar
MERMER SAN. ve
TİC. A.Ş.

2+1 v1

Net Alan:

68,06 m²

Net Alan + Açık Balkon:

72,77 m²

Satışa Esas Brüt Alan:

106,66 m²



ÇAMLIVADI

ANAHTAR KESİT

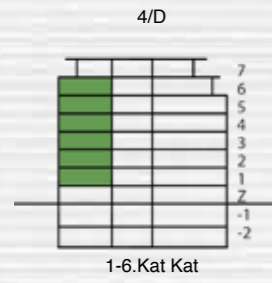

ANAHTAR PLAN

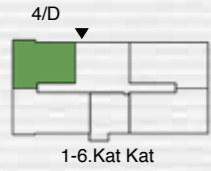

VAZİYET PLANI

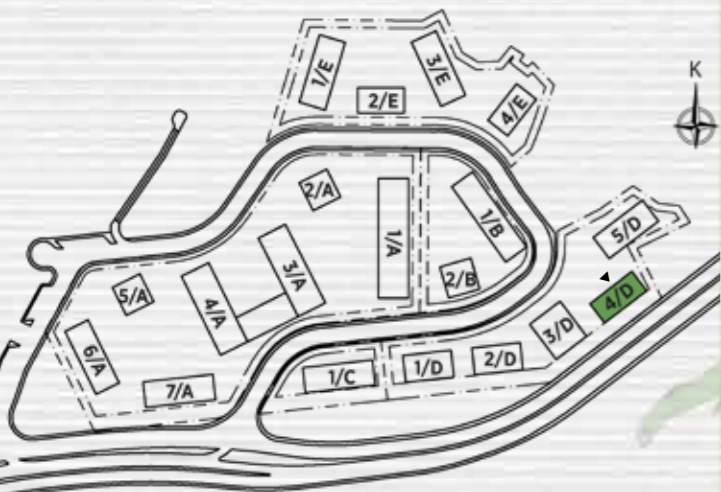

Örnek planlar dairenin bulunduğu blok ve kata göre alt yapıdan kaynaklanan farklılıklar gösterebilir. Yüklenici projenin uygulaması sırasında teknik açıdan gerekli gördüğü değişiklikleri yapma hakkına sahiptir. Oda tefrisleri örnek olarak yapılmış olup, bloklar ve daireler bazında değişiklik gösterebilir.



2+1 V1-T

Net Alan:

67,30 m²

Net Alan + Açık Balkon:

72,14 m²

Satışa Esas Brüt Alan:

105,46 m²



ÇAMLIVADI

ANAHTAR KESİT

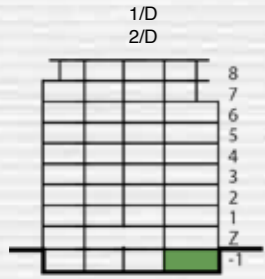

1. Bodrum Kat

ANAHTAR PLAN

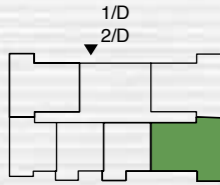

1. Bodrum Kat

VAZİYET PLANI



Örnek planlar dairenin bulunduğu blok ve kata göre alt yapıdan kaynaklanan farklılıklar gösterebilir. Yüklenici projenin uygulaması sırasında teknik açıdan gerekli gördüğü değişiklikleri yapma hakkına sahiptir. Oda tefrisleri örnek olarak yapılmış olup, bloklar ve daireler bazında değişiklik gösterebilir.



2+1_w

Net Alan:

72,45 m²

Net Alan + Açık Balkon:

86,48 m²

Satışa Esas Brüt Alan:

121,17 m²

AVRUPA
KONUTLARI

ÇAMLIVADI

ANAHTAR KESİT

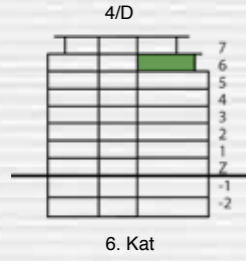

ANAHTAR PLAN

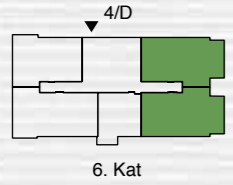

VAZİYET PLANI

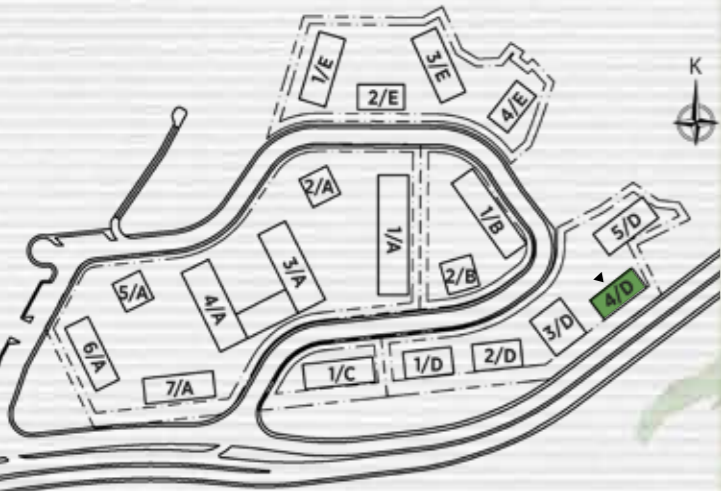

Örnek planlar dairenin bulunduğu blok ve kata göre alt yapıdan kaynaklanan farklılıklar gösterebilir. Yüklenici projenin uygulaması sırasında teknik açıdan gerekli gördüğü değişiklikleri yapma hakkına sahiptir. Oda tefrisleri örnek olarak yapılmış olup, bloklar ve daireler bazında değişiklik gösterebilir.

AVRUPAKENT
GAYRİMENKUL GELİŞTİRME A.Ş.

aksoylar
MERMER SAN. ve TIC. A.Ş.

2+1 X-T

Net Alan:

62,29 m²

Net Alan + Açık Balkon:

74,79 m²

Satışa Esas Brüt Alan:

106,12 m²

AVRUPA
KONUTLARI

ÇAMLIVADI

ANAHTAR KESİT

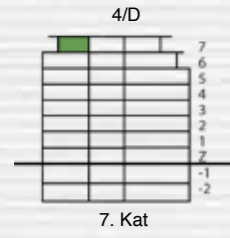

ANAHTAR PLAN

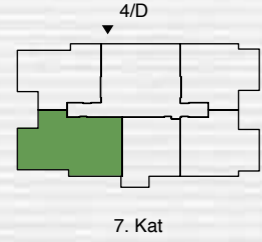

VAZİYET PLANI

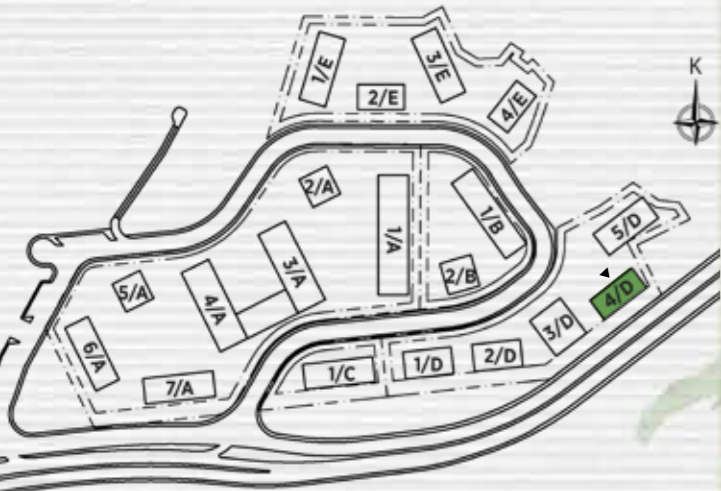

Örnek planlar dairenin bulunduğu blok ve kata göre alt yapıdan kaynaklanan farklılıklar gösterebilir. Yüklenici projenin uygulaması sırasında teknik açıdan gerekli gördüğü değişiklikleri yapma hakkına sahiptir. Oda tefrisleri örnek olarak yapılmış olup, bloklar ve daireler bazında değişiklik gösterebilir.

AVRUPAKENT
GAYRİMENKUL GELİŞTİRME A.Ş.

aksoylar
MERMER SAN. ve TİC. A.Ş.

2+1_Y

Net Alan:

69,36 m²

Net Alan + Açık Balkon:

101,44 m²

Satışa Esas Brüt Alan:

141,92 m²

AVRUPA
KONUTLARI

ÇAMLIVADI

ANAHTAR KESİT

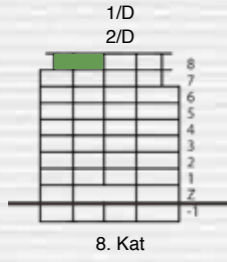

ANAHTAR PLAN

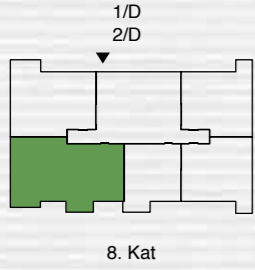

VAZİYET PLANI



Örnek planlar dairenin bulunduğu blok ve kata göre alt yapıdan kaynaklanan farklılıklar gösterebilir. Yüklenici projenin uygulaması sırasında teknik açıdan gerekli gördüğü değişiklikleri yapma hakkına sahiptir. Oda tefrişleri örnek olarak yapılmış olup, bloklar ve daireler bazında değişiklik gösterebilir.

AVRUPAKENT
GAYRİMENKUL GELİŞTİRME A.Ş.

aksoylar
MERMER SAN. ve TİC. A.Ş.

2+1 z

Net Alan:

66,86 m²

Net Alan + Açık Balkon:

71,48 m²

Satışa Esas Brüt Alan:

102,45 m² - 102,91 m²

AVRUPA
KONUTLARI

ÇAMLIVADI

ANAHTAR KESİT



ANAHTAR PLAN

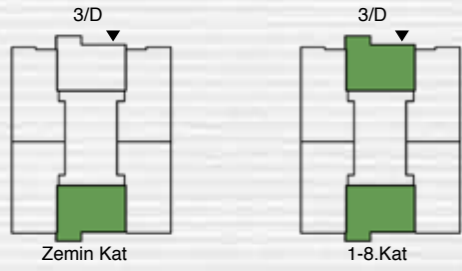

VAZİYET PLANI



Örnek planlar dairenin bulunduğu blok ve kata göre alt yapıdan kaynaklanan farklılıklar gösterebilir. Yüklenici projenin uygulaması sırasında teknik açıdan gerekli gördüğü değişiklikleri yapma hakkına sahiptir. Oda tefrişleri örnek olarak yapılmış olup, bloklar ve daireler bazında değişiklik gösterebilir.

AVRUPAKENT
GAYRİMENKUL GELİŞTİRME A.Ş.

aksoylar
MERMER SAN. ve TİC. A.Ş.

2+1 Z-T

Net Alan:

66,87 m²

Net Alan + Açık Balkon:

71,49 m²

Satışa Esas Brüt Alan:

102,78 m²



ÇAMLIVADI

ANAHTAR KESİT

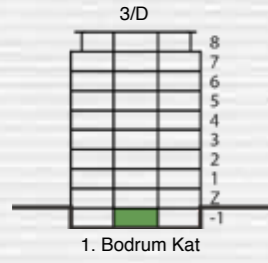

ANAHTAR PLAN

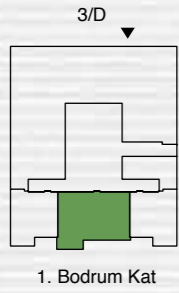

VAZİYET PLANI



Örnek planlar dairenin bulunduğu blok ve kata göre alt yapıdan kaynaklanan farklılıklar gösterebilir. Yüklenici projenin uygulaması sırasında teknik açıdan gerekli gördüğü değişiklikleri yapma hakkına sahiptir. Oda tefrişleri örnek olarak yapılmış olup, bloklar ve daireler bazında değişiklik gösterebilir.



1+1 A-T

Net Alan:

54,13 m²

Net Alan + Açık Balkon:

57,75 m²

Satışa Esas Brüt Alan:

80,43 m²



ANAHTAR KESİT

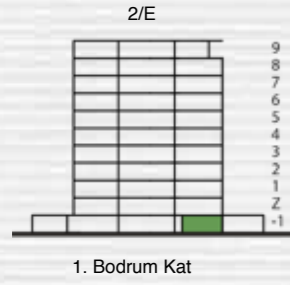

ANAHTAR PLAN

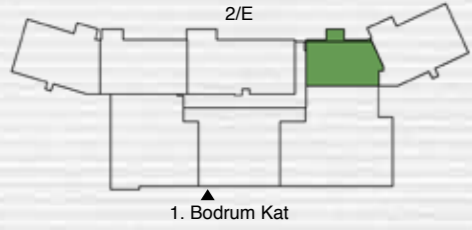

VAZİYET PLANI

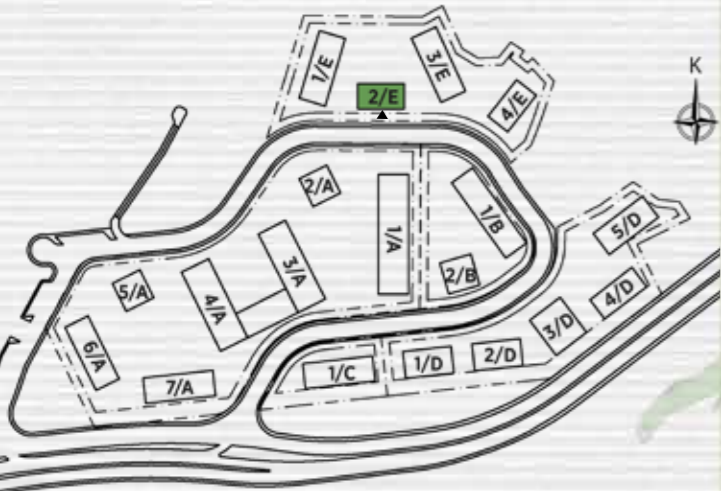

Örnek planlar dairenin bulunduğu blok ve kata göre alt yapıdan kaynaklanan farklılıklar gösterebilir. Yüklenici projenin uygulaması sırasında teknik açıdan gerekli gördüğü değişiklikleri yapma hakkına sahiptir. Oda tefrisleri örnek olarak yapılmış olup, bloklar ve daireler bazında değişiklik gösterebilir.



1+1 B-T

Net Alan:

49,26 m²

Net Alan + Açık Balkon:

58,07 m²

Satışa Esas Brüt Alan:

86,19 m²



ANAHTAR KESİT

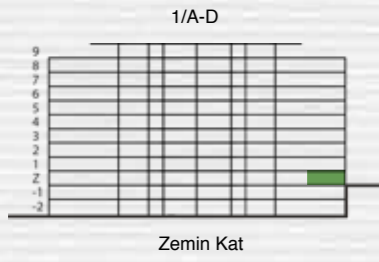

ANAHTAR PLAN

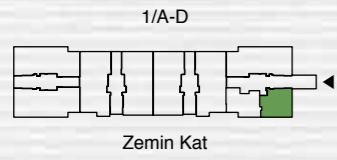

VAZİYET PLANI

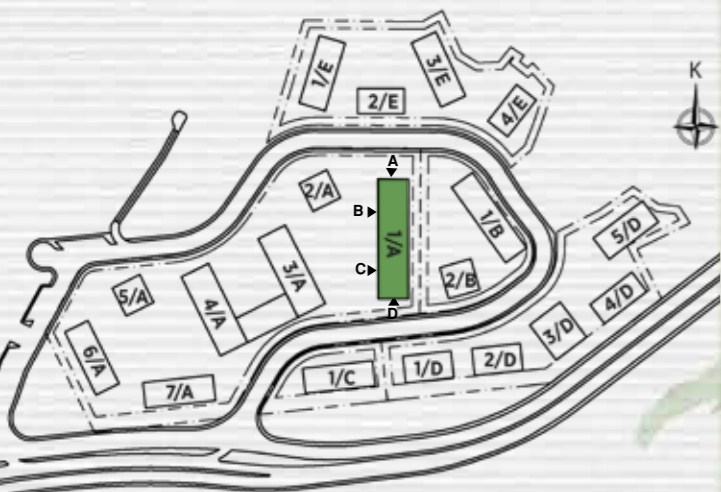

Örnek planlar dairenin bulunduğu blok ve kata göre alt yapıdan kaynaklanan farklılıklar gösterebilir. Yüklenici projenin uygulaması sırasında teknik açıdan gerekli gördüğü değişiklikleri yapma hakkına sahiptir. Oda tefrişleri örnek olarak yapılmış olup, bloklar ve daireler bazında değişiklik gösterebilir.



1+1 B1-T

Net Alan:

48,98 m²

Net Alan + Açık Balkon:

57,56 m²

Satışa Esas Brüt Alan:

82,63 m² - 83,25 m²

AVRUPA
KONUTLARI

ÇAMLIVADI

ANAHTAR KESİT

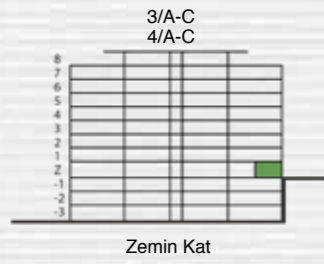

ANAHTAR PLAN

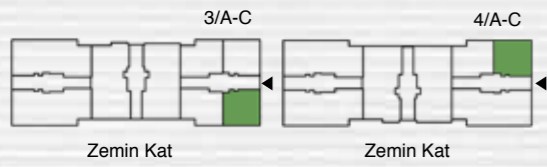

VAZİYET PLANI

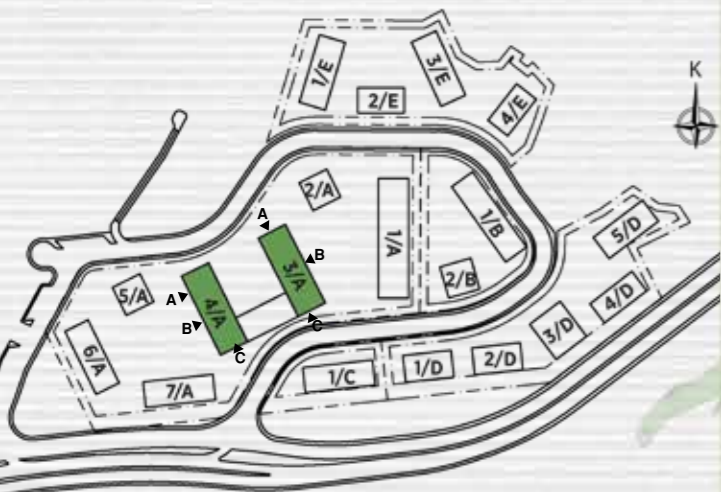

Örnek planlar dairenin bulunduğu blok ve kata göre alt yapıdan kaynaklanan farklılıklar gösterebilir. Yüklenici projenin uygulaması sırasında teknik açıdan gerekli gördüğü değişiklikleri yapma hakkına sahiptir. Oda tefrişleri örnek olarak yapılmış olup, bloklar ve daireler bazında değişiklik gösterebilir.

AVRUPAKENT
GAYRİMENKUL GELİŞTİRME A.Ş.

aksoylar
MERMER SAN. ve TİC. A.Ş.

1+1c

Net Alan:

44,41 m²

Net Alan + Açık Balkon:

50,39 m²

Satışa Esas Brüt Alan:

71,56 m²

AVRUPA
KONUTLARI

ÇAMLIVADI

ANAHTAR KESİT

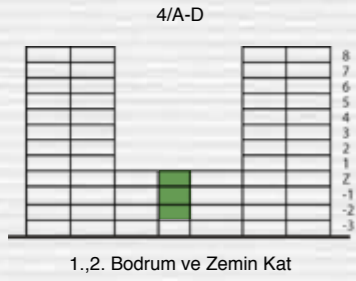

ANAHTAR PLAN

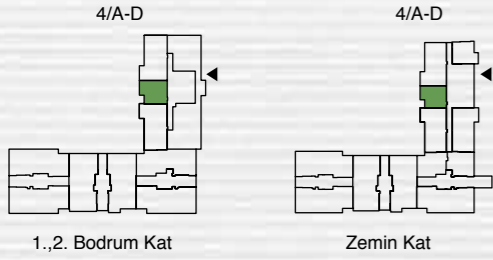

VAZİYET PLANI

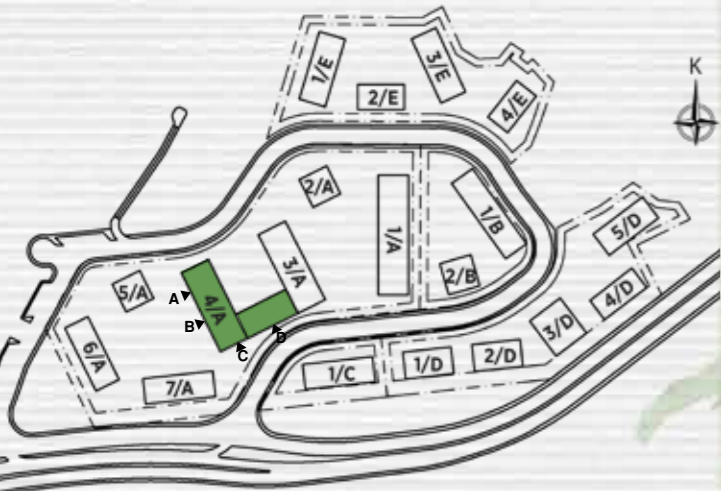

Örnek planlar dairenin bulunduğu blok ve kata göre alt yapıdan kaynaklanan farklılıklar gösterebilir. Yüklenici projenin uygulaması sırasında teknik açıdan gerekli gördüğü değişiklikleri yapma hakkına sahiptir. Oda tefrişleri örnek olarak yapılmış olup, bloklar ve daireler bazında değişiklik gösterebilir.

AVRUPAKENT
GAYRİMENKUL GELİŞTİRME A.Ş.

aksoylar
MERMER SAN. ve TİC. A.Ş.

1+1 C-T

Net Alan:

41,81 m² - 43,25 m²

Net Alan + Açık Balkon:

47,49 m² - 48,00 m²

Satışa Esas Brüt Alan:

68,62 m² - 69,74 m²



ÇAMLIVADI

ANAHTAR KESİT



3. Bodrum ve Zemin Kat

ANAHTAR PLAN

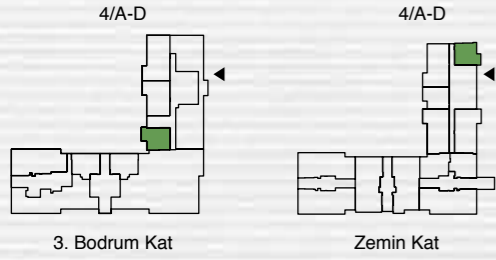

3. Bodrum Kat

Zemin Kat

VAZİYET PLANI

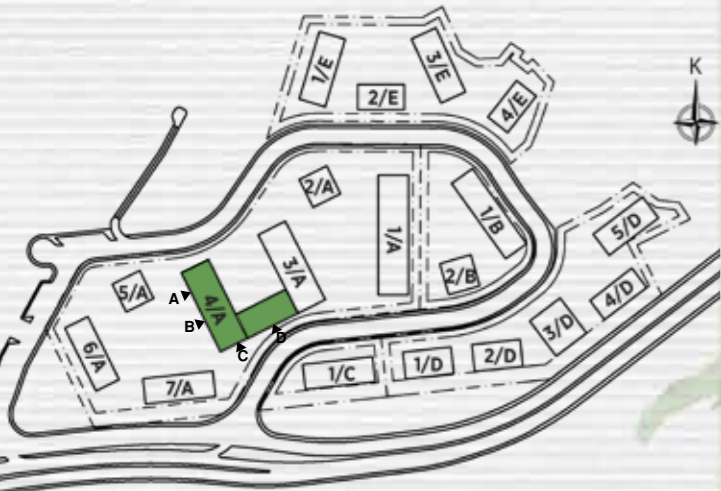

Teras
4,24 m²

Yatak Odası - Balkon
11,58 m²

Salon + Mutfak - Balkon
21,34 m²

Banyo
4,31 m²

Giriş Holü
4,58 m²

Örnek planlar dairenin bulunduğu blok ve kata göre alt yapıdan kaynaklanan farklılıklar gösterebilir. Yüklenici projenin uygulaması sırasında teknik açıdan gerekli gördüğü değişiklikleri yapma hakkına sahiptir. Oda tefrisleri örnek olarak yapılmış olup, bloklar ve daireler bazında değişiklik gösterebilir.



MERMER SAN. ve TİC. A.Ş.

1+1 D

Net Alan:

51,91 m²

Net Alan + Açık Balkon:

57,23 m²

Satışa Esas Brüt Alan:

81,48 m²

AVRUPA
KONUTLARI

ÇAMLIVADI

ANAHTAR KESİT

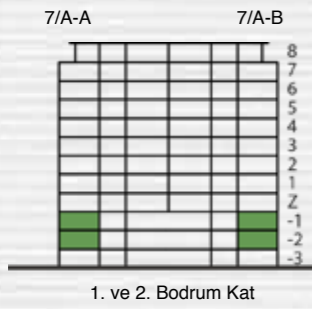

ANAHTAR PLAN

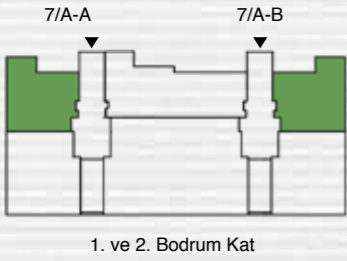

VAZİYET PLANI

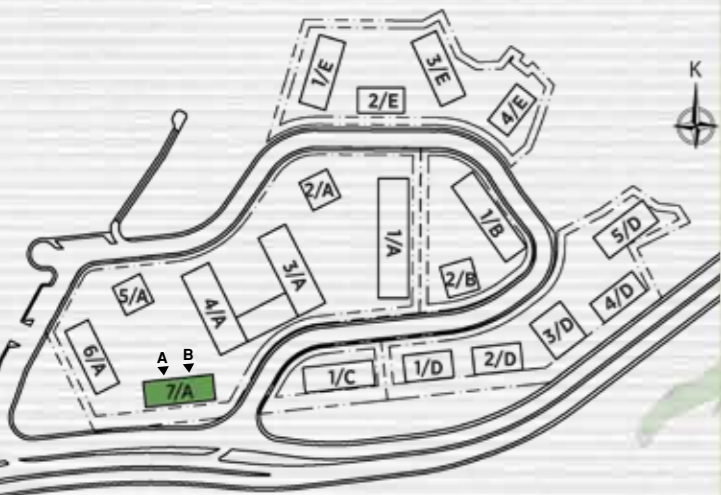

Örnek planlar dairenin bulunduğu blok ve kata göre alt yapıdan kaynaklanan farklılıklar gösterebilir. Yüklenici projenin uygulaması sırasında teknik açıdan gerekli gördüğü değişiklikleri yapma hakkına sahiptir. Oda tefrişleri örnek olarak yapılmış olup, bloklar ve daireler bazında değişiklik gösterebilir.

AVRUPAKENT
GAYRİMENKUL GELİŞTİRME A.Ş.

aksoylar
MERMER SAN. ve TİC. A.Ş.

1+1 D-T

Net Alan:

51,91 m²

Net Alan + Açık Balkon:

57,22 m²

Satışa Esas Brüt Alan:

80,86 m²

AVRUPA
KONUTLARI

ÇAMLIVADI

ANAHTAR KESİT

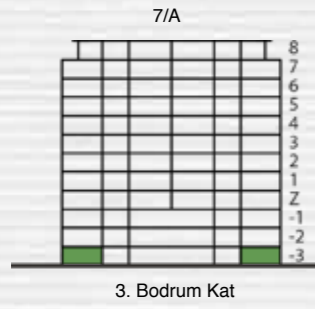

ANAHTAR PLAN

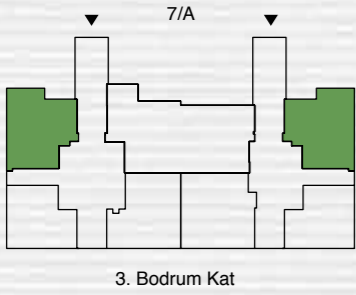

VAZİYET PLANI



Örnek planlar dairenin bulunduğu blok ve kata göre alt yapıdan kaynaklanan farklılıklar gösterebilir. Yüklenici projenin uygulaması sırasında teknik açıdan gerekli gördüğü değişiklikleri yapma hakkına sahiptir. Oda tefrişleri örnek olarak yapılmış olup, bloklar ve daireler bazında değişiklik gösterebilir.

AVRUPAKENT
GAYRİMENKUL GELİŞTİRME A.Ş.

aksoylar
MERMER SAN. ve TİC. A.Ş.

1+1 E

Net Alan:

42,79 m²

Net Alan + Açık Balkon:

47,11 m²

Satışa Esas Brüt Alan:

69,43 m²

AVRUPA
KONUTLARI

ÇAMLIVADI

ANAHTAR KESİT

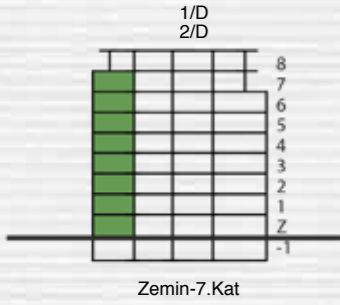

ANAHTAR PLAN

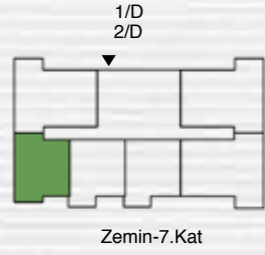

VAZİYET PLANI



Örnek planlar dairenin bulunduğu blok ve kata göre alt yapıdan kaynaklanan farklılıklar gösterebilir. Yüklenici projenin uygulaması sırasında teknik açıdan gerekli gördüğü değişiklikleri yapma hakkına sahiptir. Oda tefrisleri örnek olarak yapılmış olup, bloklar ve daireler bazında değişiklik gösterebilir.

AVRUPAKENT
GAYRİMENKUL GELİŞTİRME A.Ş.

aksoylar
MERMER SAN. ve TİC. A.Ş.

1+1 E-T

Net Alan:

42,79 m²

Net Alan + Açık Balkon:

47,11 m²

Satışa Esas Brüt Alan:

69,19 m² - 70,10 m²

AVRUPA
KONUTLARI

ÇAMLIVADI

ANAHTAR KESİT

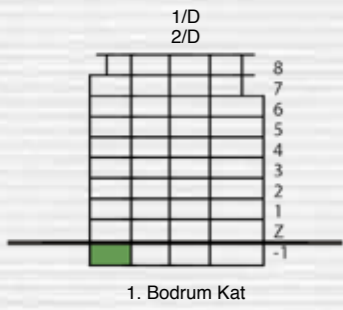

ANAHTAR PLAN

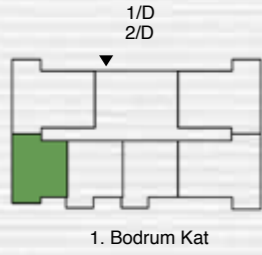

VAZİYET PLANI



Örnek planlar dairenin bulunduğu blok ve kata göre alt yapıdan kaynaklanan farklılıklar gösterebilir. Yüklenici projenin uygulaması sırasında teknik açıdan gerekli gördüğü değişiklikleri yapma hakkına sahiptir. Oda tefrişleri örnek olarak yapılmış olup, bloklar ve daireler bazında değişiklik gösterebilir.

AVRUPAKENT
GAYRİMENKUL GELİŞTİRME A.Ş.

aksoylar
MERMER SAN. ve TİC. A.Ş.

1+1 E1-T

Net Alan:

45,40 m²

Net Alan + Açık Balkon:

50,24 m²

Satışa Esas Brüt Alan:

73,28 m²

AVRUPA
KONUTLARI

ÇAMLIVADI

ANAHTAR KESİT

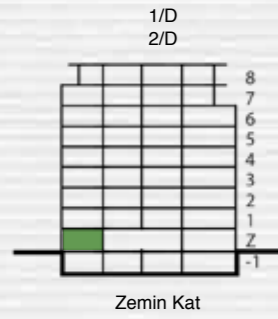

ANAHTAR PLAN

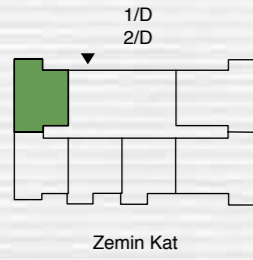

VAZİYET PLANI



Örnek planlar dairenin bulunduğu blok ve kata göre alt yapıdan kaynaklanan farklılıklar gösterebilir. Yüklenici projenin uygulaması sırasında teknik açıdan gerekli gördüğü değişiklikleri yapma hakkına sahiptir. Oda tefrişleri örnek olarak yapılmış olup, bloklar ve daireler bazında değişiklik gösterebilir.

AVRUPAKENT
GAYRİMENKUL GELİŞTİRME A.Ş.

aksoylar
MERMER SAN. ve TİC. A.Ş.

1+1 F-T

Net Alan:

40,57 m²

Net Alan + Açık Balkon:

44,86 m²

Satışa Esas Brüt Alan:

65,60 m²

AVRUPA
KONUTLARI

ÇAMLIVADI

ANAHTAR KESİT

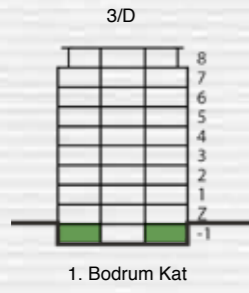

ANAHTAR PLAN

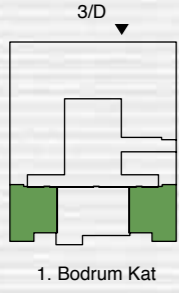

VAZİYET PLANI



Örnek planlar dairenin bulunduğu blok ve kata göre alt yapıdan kaynaklanan farklılıklar gösterebilir. Yüklenici projenin uygulaması sırasında teknik açıdan gerekli gördüğü değişiklikleri yapma hakkına sahiptir. Oda tefrişleri örnek olarak yapılmış olup, bloklar ve daireler bazında değişiklik gösterebilir.

AVRUPAKENT
GAYRİMENKUL GELİŞTİRME A.Ş.

aksoylar
MERMER SAN. ve TİC. A.Ş.

1+1 G

Net Alan:

63,10 m²

Net Alan + Açık Balkon:

72,20 m²

Satışa Esas Brüt Alan:

104,86 m²

AVRUPA
KONUTLARI

ÇAMLIVADI

ANAHTAR KESİT

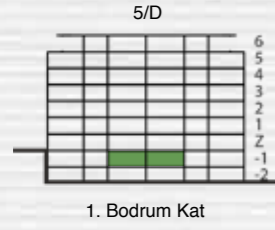

ANAHTAR PLAN

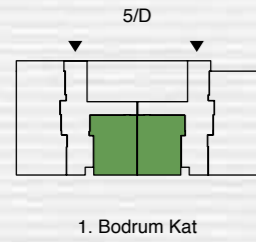

VAZİYET PLANI

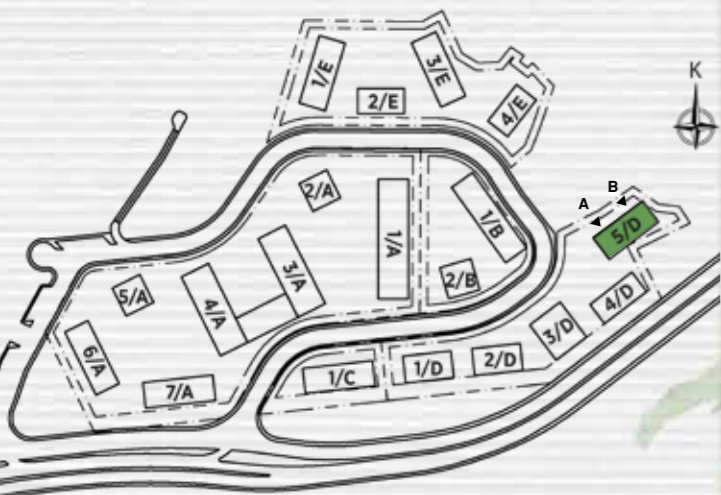

Örnek planlar dairenin bulunduğu blok ve kata göre alt yapıdan kaynaklanan farklılıklar gösterebilir. Yüklenici projenin uygulaması sırasında teknik açıdan gerekli gördüğü değişiklikleri yapma hakkına sahiptir. Oda tefrisleri örnek olarak yapılmış olup, bloklar ve daireler bazında değişiklik gösterebilir.

AVRUPAKENT
GAYRİMENKUL GELİŞTİRME A.Ş.

aksoylar
MERMER SAN. ve TİC. A.Ş.

1+1 G-T

Net Alan:

56,87 m²

Net Alan + Açık Balkon:

64,50 m²

Satışa Esas Brüt Alan:

92,28 m²

AVRUPA
KONUTLARI

ÇAMLIVADI

ANAHTAR KESİT

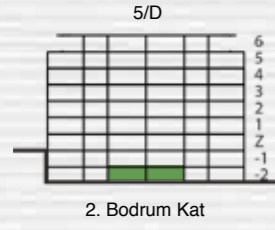

ANAHTAR PLAN

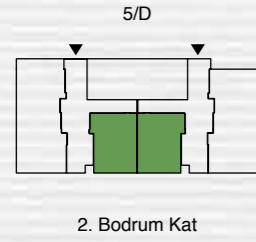

VAZİYET PLANI

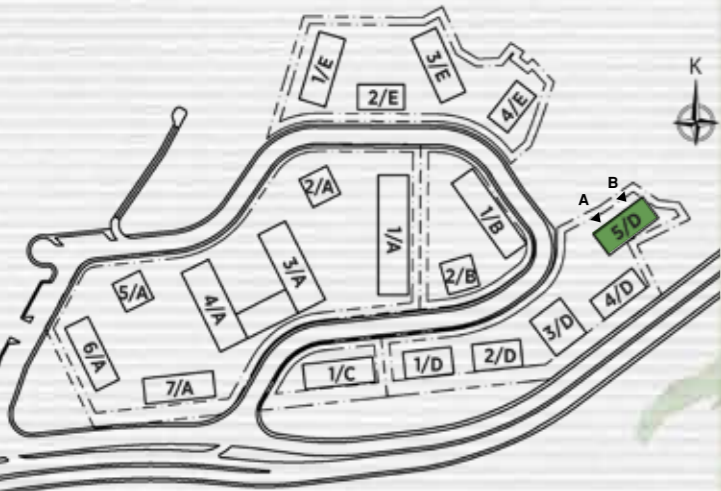

Örnek planlar dairenin bulunduğu blok ve kata göre alt yapıdan kaynaklanan farklılıklar gösterebilir. Yüklencisi projenin uygulaması sırasında teknik açıdan gerekli gördüğü değişiklikleri yapma hakkına sahiptir. Oda tefrişleri örnek olarak yapılmış olup, bloklar ve daireler bazında değişiklik gösterebilir.

AVRUPAKENT
GAYRİMENKUL GELİŞTİRME A.Ş.

aksoylar
MERMER SAN. ve TİC. A.Ş.

1+1 H-T

Net Alan:

66,06 m²

Net Alan + Açık Balkon:

70,03 m²

Satışa Esas Brüt Alan:

99,15 m² - 99,25 m²

AVRUPA
KONUTLARI

ÇAMLIVADI

ANAHTAR KESİT

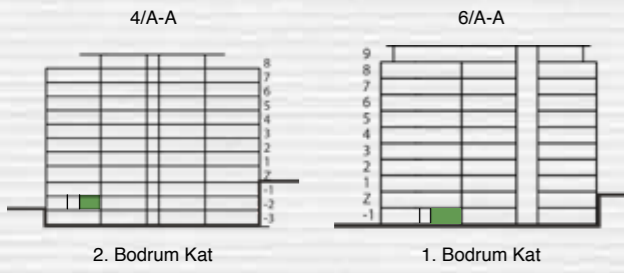

ANAHTAR PLAN



VAZİYET PLANI

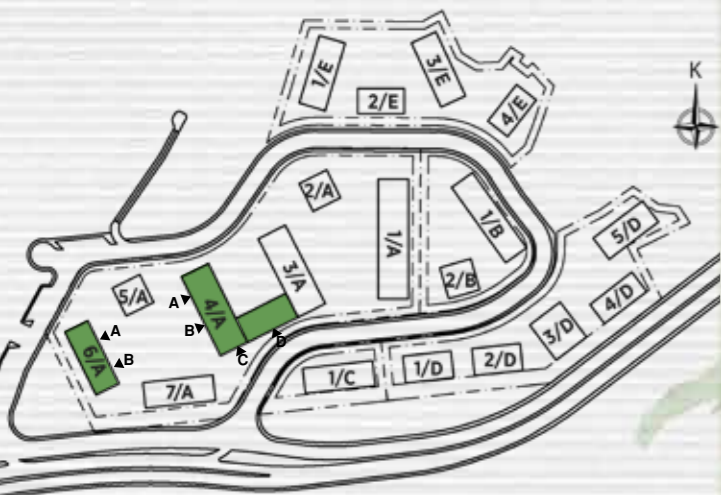

Örnek planlar dairenin bulunduğu blok ve kata göre alt yapıdan kaynaklanan farklılıklar gösterebilir. Yüklenici projenin uygulaması sırasında teknik açıdan gerekli gördüğü değişiklikleri yapma hakkına sahiptir. Oda tefrisleri örnek olarak yapılmış olup, bloklar ve daireler bazında değişiklik gösterebilir.

AVRUPAKENT
GAYRİMENKUL GELİŞTİRME A.Ş.

aksoylar
MERMER SAN. ve TİC. A.Ş.

1+1

Net Alan:

46,61 m² - 46,77 m²

Net Alan + Açık Balkon:

61,09 m² - 77,71 m²

Satışa Esas Brüt Alan:

87,65 m² - 108,57 m²



ÇAMLIVADI

ANAHTAR KESİT

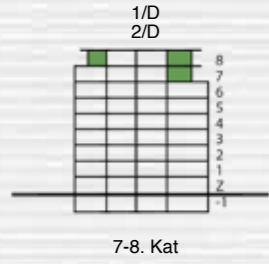

ANAHTAR PLAN

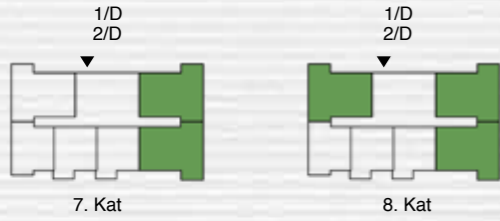

VAZİYET PLANI

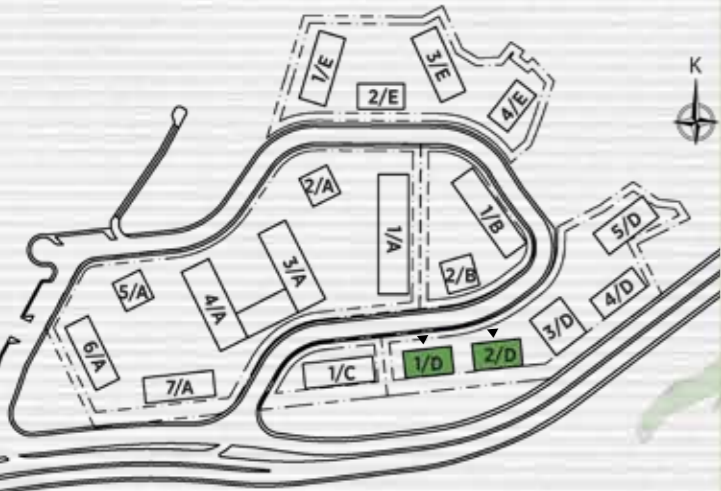

Örnek planlar dairenin bulunduğu blok ve kata göre alt yapıdan kaynaklanan farklılıklar gösterebilir. Yüklenici projenin uygulaması sırasında teknik açıdan gerekli gördüğü değişiklikleri yapma hakkına sahiptir. Oda tefrişleri örnek olarak yapılmış olup, bloklar ve daireler bazında değişiklik gösterebilir.



1+1 K1

Net Alan:

45,65 m²

Net Alan + Açık Balkon:

58,15 m²

Satışa Esas Brüt Alan:

81,65 m²

AVRUPA
KONUTLARI

ÇAMLIVADI

ANAHTAR KESİT

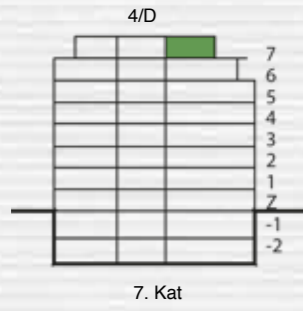

ANAHTAR PLAN

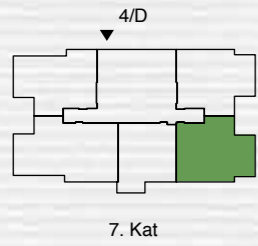

VAZİYET PLANI

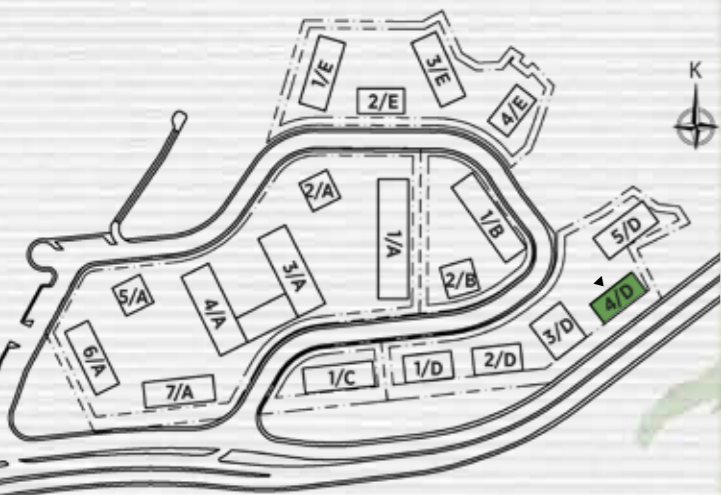

Örnek planlar dairenin bulunduğu blok ve kata göre alt yapıdan kaynaklanan farklılıklar gösterebilir. Yüklenici projenin uygulaması sırasında teknik açıdan gerekli gördüğü değişiklikleri yapma hakkına sahiptir. Oda tefrisleri örnek olarak yapılmış olup, bloklar ve daireler bazında değişiklik gösterebilir.

AVRUPAKENT
GAYRİMENKUL GELİŞTİRME A.Ş.

aksoylar
MERMER SAN. ve TİC. A.Ş.

1+1 K-T

Net Alan:

46,48 m²

Net Alan + Açık Balkon:

51,19 m²

Satışa Esas Brüt Alan:

74,71 m²

AVRUPA
KONUTLARI

ÇAMLIVADI

ANAHTAR KESİT

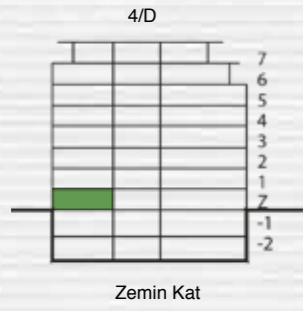

ANAHTAR PLAN

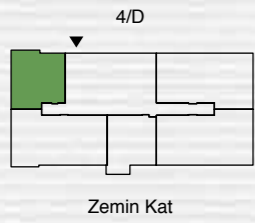

VAZİYET PLANI

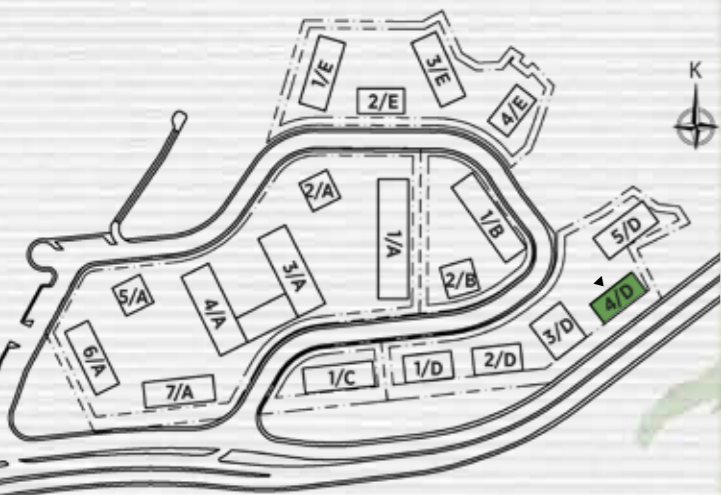

Örnek planlar dairenin bulunduğu blok ve kata göre alt yapıdan kaynaklanan farklılıklar gösterebilir. Yüklenici projenin uygulaması sırasında teknik açıdan gerekli gördüğü değişiklikleri yapma hakkına sahiptir. Oda tefrişleri örnek olarak yapılmış olup, bloklar ve daireler bazında değişiklik gösterebilir.

AVRUPAKENT
GAYRİMENKUL GELİŞTİRME A.Ş.

aksoylar
MERMER SAN. ve TİC. A.Ş.

1+1_K

Net Alan:

45,33 m²

Net Alan + Açık Balkon:

57,83 m²

Satışa Esas Brüt Alan:

81,45 m²

AVRUPA
KONUTLARI

ÇAMLIVADI

ANAHTAR KESİT

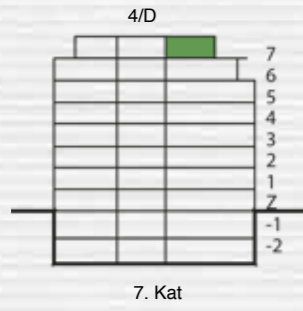

ANAHTAR PLAN

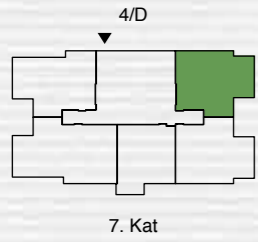

VAZİYET PLANI

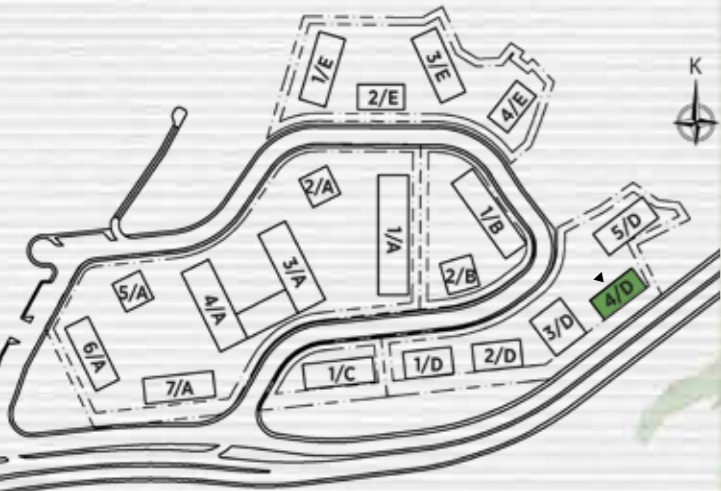

Örnek planlar dairenin bulunduğu blok ve kata göre alt yapıdan kaynaklanan farklılıklar gösterebilir. Yüklenici projenin uygulaması sırasında teknik açıdan gerekli gördüğü değişiklikleri yapma hakkına sahiptir. Oda tefrişleri örnek olarak yapılmış olup, bloklar ve daireler bazında değişiklik gösterebilir.

AVRUPAKENT
GAYRİMENKUL GELİŞTİRME A.Ş.

aksoylar
MERMER SAN. ve TİC. A.Ş.

1+1 L-T

Net Alan:

45,94 m²

Net Alan + Açık Balkon:

58,44 m²

Satışa Esas Brüt Alan:

82,77 m²

AVRUPA
KONUTLARI

ÇAMLIVADI

ANAHTAR KESİT

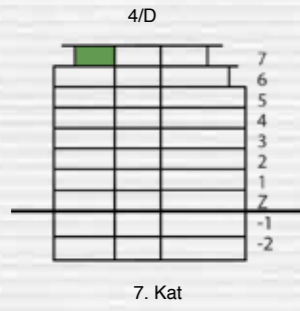

ANAHTAR PLAN

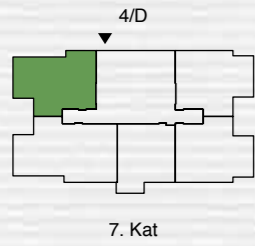

VAZİYET PLANI

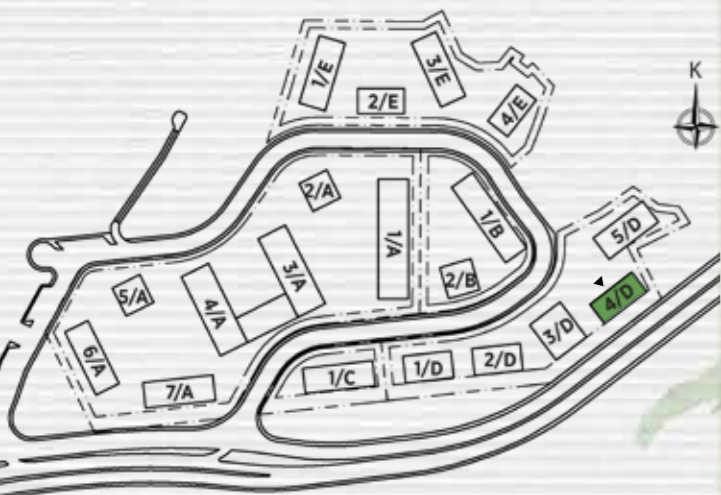

Örnek planlar dairenin bulunduğu blok ve kata göre alt yapıdan kaynaklanan farklılıklar gösterebilir. Yüklenici projenin uygulaması sırasında teknik açıdan gerekli gördüğü değişiklikleri yapma hakkına sahiptir. Oda tefrisleri örnek olarak yapılmış olup, bloklar ve daireler bazında değişiklik gösterebilir.

AVRUPAKENT
GAYRİMENKUL GELİŞTİRME A.Ş.

aksoylar
MERMER SAN. ve TİC. A.Ş.

1+1 N-T

Net Alan:

42,74 m²

Net Alan + Açık Balkon:

47,41 m²

Satışa Esas Brüt Alan:

67,88 m²

AVRUPA
KONUTLARI

ÇAMLIVADI

ANAHTAR KESİT

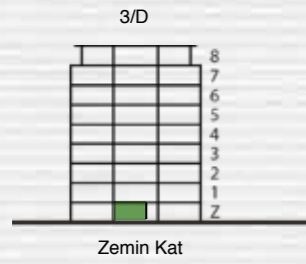

ANAHTAR PLAN

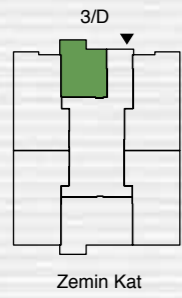

VAZİYET PLANI



Örnek planlar dairenin bulunduğu blok ve kata göre alt yapıdan kaynaklanan farklılıklar gösterebilir. Yüklenici projenin uygulaması sırasında teknik açıdan gerekli gördüğü değişiklikleri yapma hakkına sahiptir. Oda tefrisleri örnek olarak yapılmış olup, bloklar ve daireler bazında değişiklik gösterebilir.

AVRUPAKENT
GAYRİMENKUL GELİŞTİRME A.Ş.

aksoylar
MERMER SAN. ve TİC. A.Ş.

1+1 M-T

Net Alan:

50,09 m²

Net Alan + Açık Balkon:

53,12 m²

Satışa Esas Brüt Alan:

75,82 m²

AVRUPA
KONUTLARI

ÇAMLIVADI

ANAHTAR KESİT

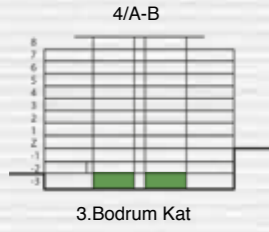

ANAHTAR PLAN

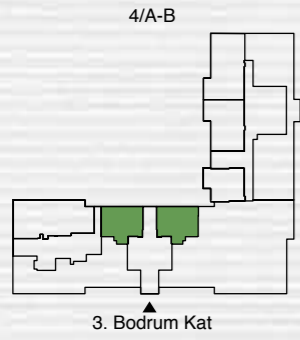

VAZİYET PLANI

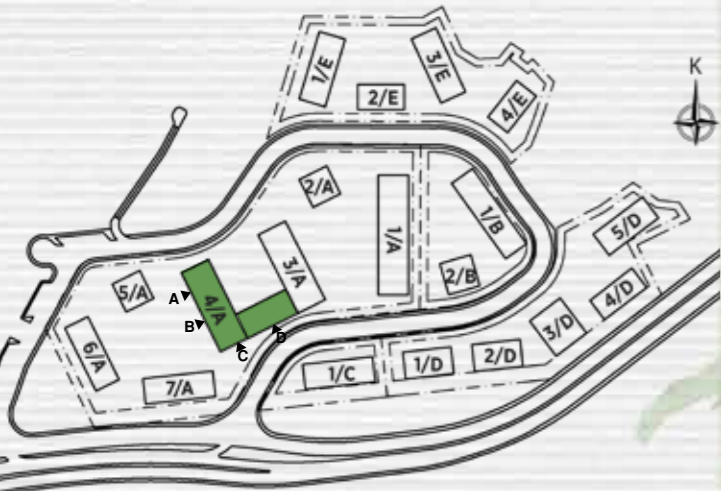

Örnek planlar dairenin bulunduğu blok ve kata göre alt yapıdan kaynaklanan farklılıklar gösterebilir. Yüklenici projenin uygulaması sırasında teknik açıdan gerekli gördüğü değişiklikleri yapma hakkına sahiptir. Oda tefrişleri örnek olarak yapılmış olup, bloklar ve daireler bazında değişiklik gösterebilir.

AVRUPAKENT
GAYRİMENKUL GELİŞTİRME A.Ş.

aksoylar
MERMER SAN. ve TİC. A.Ş.

1+1 O-T

Net Alan:

43,18 m²

Net Alan + Açık Balkon:

47,15 m²

Satışa Esas Brüt Alan:

67,29 m² - 67,63 m²

AVRUPA
KONUTLARI

ÇAMLIVADI

ANAHTAR KESİT

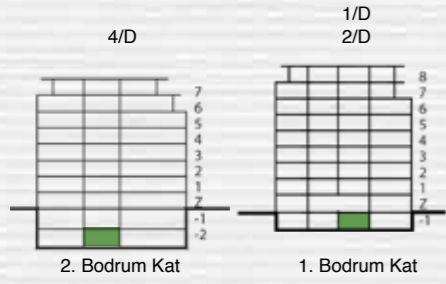

ANAHTAR PLAN

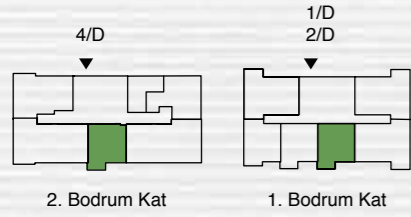

VAZİYET PLANI



Örnek planlar dairenin bulunduğu blok ve kata göre alt yapıdan kaynaklanan farklılıklar gösterebilir. Yüklenici projenin uygulaması sırasında teknik açıdan gerekli gördüğü değişiklikleri yapma hakkına sahiptir. Oda tefrişleri örnek olarak yapılmış olup, bloklar ve daireler bazında değişiklik gösterebilir.

AVRUPAKENT
GAYRİMENKUL GELİŞTİRME A.Ş.

aksoylar
MERMER SAN. ve TİC. A.Ş.

1+1₀₁

Net Alan:

42,81 m²

Net Alan + Açık Balkon:

46,78 m²

Satışa Esas Brüt Alan:

67,63 m²

AVRUPA
KONUTLARI

ÇAMLIVADI

ANAHTAR KESİT

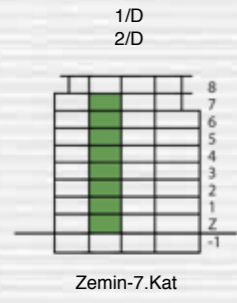

ANAHTAR PLAN

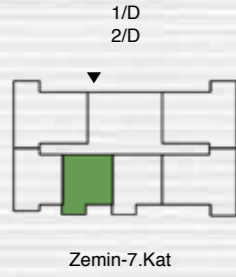

VAZİYET PLANI

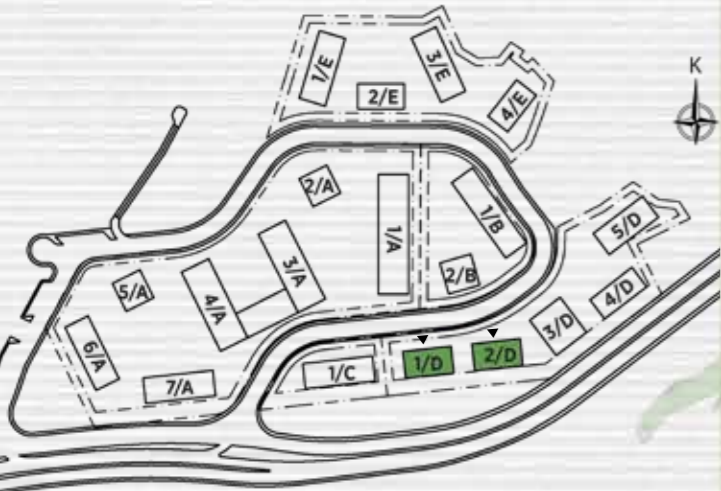

Örnek planlar dairenin bulunduğu blok ve kata göre alt yapıdan kaynaklanan farklılıklar gösterebilir. Yüklenici projenin uygulaması sırasında teknik açıdan gerekli gördüğü değişiklikleri yapma hakkına sahiptir. Oda tefrisleri örnek olarak yapılmış olup, bloklar ve daireler bazında değişiklik gösterebilir.

AVRUPAKENT
GAYRİMENKUL GELİŞTİRME A.Ş.

aksoylar
MERMER SAN. ve TİC. A.Ş.

1+1 O1-T

Net Alan:

42,81 m²

Net Alan + Açık Balkon:

46,78 m²

Satışa Esas Brüt Alan:

67,63 m²



ÇAMLIVADI

ANAHTAR KESİT

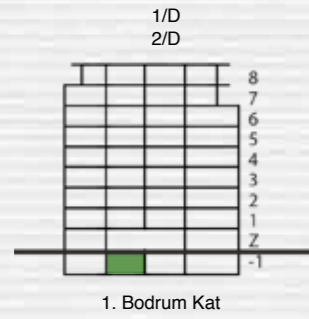

ANAHTAR PLAN

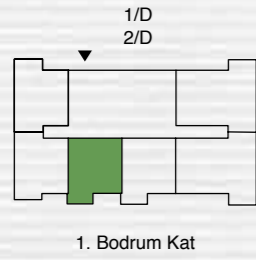

VAZİYET PLANI



Örnek planlar dairenin bulunduğu blok ve kata göre alt yapıdan kaynaklanan farklılıklar gösterebilir. Yüklenici projenin uygulaması sırasında teknik açıdan gerekli gördüğü değişiklikleri yapma hakkına sahiptir. Oda tefrişleri örnek olarak yapılmış olup, bloklar ve daireler bazında değişiklik gösterebilir.

